

SVERO

SVERO Hoist Trolley 23

0.5 – 1 ton



Manual

Original



SVERO LIFTING AB, Momarken 19, SE-556 50 Jönköping

Telephone: +46(0)36-31 65 70

www.svero.com, mail: info@svero.com

SVERO Hoist Trolley 23

Read this manual carefully before using the hoist trolley. Improper handling can be dangerous!

Use

The hoist trolley 23 is intended to be mounted on an I-beam to carry a load that can be displaced along the I-beam. You can hang a hand, electric or compressed air lifting device in the hoist trolley. The hoist trolley can also be used for supporting a permanent load e.g. pipes for district heating, water and sewer.

Description

The side plates and the suspension bolt of Svero new hoist trolley 23 are made of aluminum alloy. The hoist trolley 23 is therefore very low in weight. The wheels are made of hard impact resistant fiber glass plastic and they have got ball bearings.

The tread of the wheels is both cylindrical and conical. The outer part is conical and the inner part is cylindrical. The hoist trolley is therefore suitable both for I-beams with even thickness flanges (IPE, HEA, HEB) and for I-beams with inclined flanges (INP).

The suspension bolt has a square cross section and a number of conical cuts to fit stop screws in order to adapt the trolley for correct beam width. Through this design, the hoist trolley can be used for I-beams with flange widths between 80 and 180 mm.

The suspension bolt has a round turned center for positioning the hook of a lifting device in the center of gravity. The lifting device can be a hand, electric or pneumatic hoist.

The load is divided into the four points on the I-beam where the tread of the wheels meet the I-beam. The distance between these points is 130 mm (measure L in fig. 1) on each side.

The side plates of the hoist trolley 23 include a protection against falling down (pos 4 in fig. 1) in case of wheel breakdown, as well as a protection against climbing on the I-beam (pos 5 in fig. 1). These protection devices also function as a security in case of collision and can be supplied with rubber buffers.

The hoist trolley is quick and easy to install.

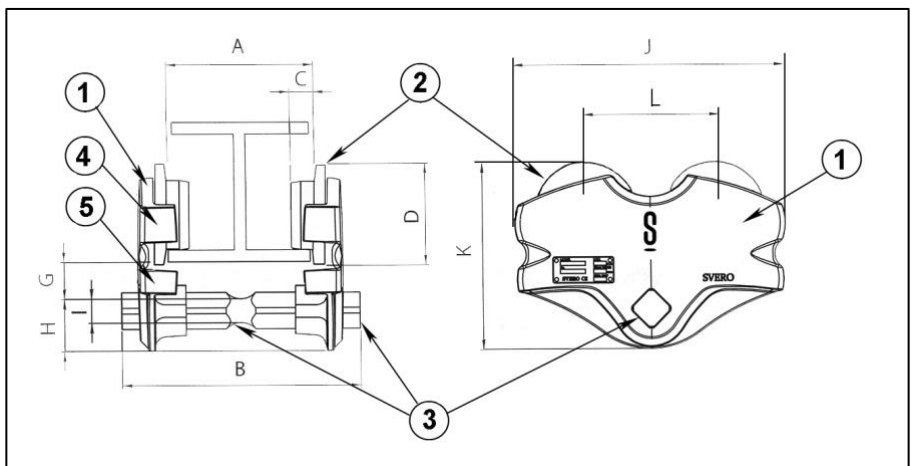

Fig. 1 Dimension sketch for the hoist trolley 23

Technical data model 23 (fig 1)

Model		2312	2314
WLL (Working Load Limit)	kg	500	1000
Min curve radius	kg m	1,25	1,25
Weight	kg	4.3	4.5
Measure A	mm	80 – 80	80–180
Measure B	mm	240	240
Measure C	mm	24	24
Measure D	mm	102	102
Measure G	mm	37	37
Measure H	mm	52,3	52,3
Measure I	mm	19	24
Measure J	mm	273	273
Measure K	mm	188	188
Measure L	mm	130	130

Details model 23 (fig 1)

Pos	Description	Part No.*)
1	Trolley side	2314331
2	Wheels with ball bearings	2314116
3	Suspension bolt for 500 kg	2312114
3	Suspension bolt for 1000 kg	2314114
4	Falling down protection device	
5	Climbing prevention device	

*) Part numbers are available as spare parts.

Mounting

The I-beam in which the hoist trolley will be hanging must not lean more than 0,3° in any direction. The lower I-beam flange, upon which the hoist trolley will be travelling, must be clean and without any obstacles. End stop must be fitted in both ends.

The suspension bolt is chamfered so it only can be inserted in one way into the trolley sides. (The small conical cuts to be seen on the suspension bolt are intended to fit the stop screws in order to fix the distance between the wheel flanges and the I-beam flange.) The wheels will then suit the width of the I-beam flange.



Fig. 2 One bolt end has entered the trolley side



Fig. 3 The loosely assembled hoist trolley

Put one end of the suspension bolt into one of the hoist trolley sides (fig. 2).

Put the other end of the bolt into the other trolley side (fig. 3). Lift the loosely assembled hoist trolley to the I-beam and push the trolley sides together so that all the wheels are placed on the lower flange of the I-beam.

Check that the turned center of the suspension bolt is in the middle under the I-beam. The distance between the wheel flanges and the flange of the I-beam shall be 1 – 1,5 mm on each side.

Screw a stop screw loosely from the underneath of the hoist trolley and make sure that it is entering a conical cut of the suspension bolt. (fig. 4).

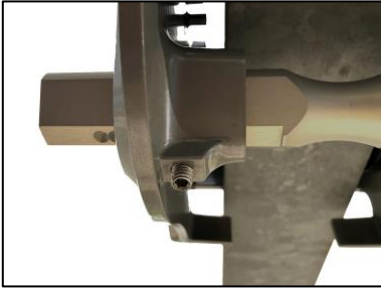

Fig 4. A stop screw and conical cuts



Fig 5. The stop screws tightened and levelled

When the wheels of the hoist trolley have got the correct clearance towards the I-beam, screw next stop screw carefully and when it has reached the correct conical cut, check the clearance between the wheel flanges and the I-beam. The turned center of the suspension bolt must be as close as possible to the middle of the I-beam (fig. 5). In correct position tighten the stop screws by means of the hexagon key. The stop screws are from works prepared with locking glue so they will not get loose.

Alternatively hang up the hoist trolley at one of the I-beam ends before the end stop is mounted.

Check that the hoist trolley can travel easily along the beam and that it is free from obstacles. When everything looks all right, hang the lifting device into the hoist trolley.

Hoist trolley 23G **)

is supplied with a hand chain on one of the trolley sides for driving the trolley (fig. 6).

The hand chain for driving the trolley is as standard 3 x 14,5 mm and for 3 m operating height. The part number is 9020103.

The part number of the driving wheels with ball bearings is 2314116G.

***) The extra "G" means "Gear wheel."



Fig. 6 Hoist trolley 23G with hand chain drive

Safety instructions

- Make sure that the I-beam has sufficient strength, is securely anchored and has end stops.
- Check the function of the hoist trolley before use.
- Do not overload.
- No person under hanging load or in the risk zone.
- Use the hoist trolley carefully, do not push the trolley in high speed.

- The trolley with hoist may constantly be hanging in the I-beam.
- Do not leave a hanging load in a lifting device unattended.
- The hoist trolley must not be used for lifting or transporting people.
- Check the installation regularly.

Regular inspections

Regular inspections are normally carried out yearly by a skilled person. When necessary (e.g. high frequency in use of lifting device inspections should be carried out more often. Damaged chain must be discarded and replaced with a new one. If any of the wheels does not run properly, is damaged or uneven, it must be replaced. In case the hoist trolley has been overloaded a trolley with higher WLL (working load limit) might be needed.

Repairs

Only SVERO original parts must be chosen when parts have to be replaced. As spare parts pos 1, 2 and 3 in the dimension sketch (fig. 1) are available. Order through your dealer.

EC-Declaraiton of conformituy

SVERO LIFTING AB
Momarken 19, SE-556 52 Jönköping, Sweden.

Declares that above Svero hoist trolley 23 has been manufactured in conformity with the requirements of the EC Machinery Directive 2006/42/EC.



Håkan Magnusson

(Manager and authorised person to compile the technical file)

SVERO

SVERO Balkvagn 23

0,5 – 1 ton



Bruksanvisning
Översättning



SVERO LIFTING AB, Momarken 19, 556 50 Jönköping
Telefon: 036-31 65 70
www.svero.com, E-post: info@svero.com

SVERO Balkvagn 23

Läs igenom denna bruksanvisning innan balkvagnen tas i bruk. Felaktig hantering kan innebära fara!

Användning

Balkvagn 23 är avsedd att monteras på I-balk för att kunna bära en last som kan förskjutas utefter balken. I balkvagnen kan man hänga en lyftanordning. Balkvagnen kan även användas för att permanent hänga upp exempelvis rör för fjärrvärme, vatten och avlopp.

Beskrivning

Sveros nya balkvagn 23 har sidor och bärbygel tillverkade i en aluminiumlegering. Balkvagnen har därför mycket låg vikt. Hjulen är av ett hårt, slagtåligt glasfiberarmerat plastmaterial och de är kullagrade.

Hjulens slitbana är både cylindrisk och konisk. Den yttre delen av hjulbanan är konisk och den inre delen är cylindrisk. Balkvagnen passar därför både för I-balkar som har jämntjocka flänsar (IPE, HEA, HEB) och för balkar med sluttande flänsar (INP).

Bärbygeln har kvadratisk tvärsnitt och ett antal koniska försänkningar för inpassning av stoppskruvar till rätt balkbredd. Genom denna konstruktion kan vagnen användas för I-balkar med flänsbredder mellan 80 och 180 mm.

Bärbygeln har ett runt svarvat krokläge i balkvagnens tyngdpunktsläge för inhängning av en hand-, el- eller tryckluftsdreven lyftanordning.

Lasten fördelas på de fyra punkter på balken där hjulens slitbana möter balken. Avståndet mellan dessa punkter är 130 mm på respektive sida (mått L i fig 1).

Balkvagnens sidor är tillverkade med nedstörningsskydd, (pos 4 i fig 1) i händelse av hjulhaveri. De har även klättringsskydd (pos 5 i fig 1) så att hjulflänsarna och därigenom vagnen inte ska kunna klättra upp på balkens fläns. Nedstörningsskydden fungerar även som kollisionsskydd och kan förses med gummibuffert.

Det går enkelt och snabbt att montera balkvagnen.

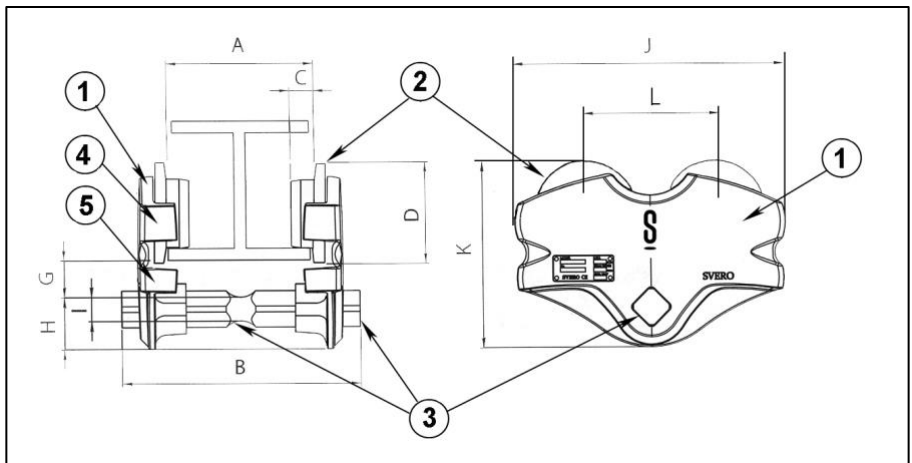

Fig 1 Måttskiss för modell 23

Tekniska data modell 23 (Fig 1)

Modell		2312	2314
Maxlast	kg	500	1000
Min kurvradie	m	1,25	1,25
Vikt	kg	4,3	4,5
Mått A	mm	80 – 180	80 – 180
Mått B	mm	240	240
Mått C	mm	24	24
Mått D	mm	102	102
Mått G	mm	37	37
Mått H	mm	52,3	52,3
Mått I	mm	19	24
Mått J	mm	273	273
Mått K	mm	188	188
Mått L	mm	130	130

Detaljbeskrivning (Fig 1)

Pos	Beskrivning	Art.nr *)
1	Sida	2314331
2	Hjul med kullager	2314116
3	Bärbygel för 500 kg	2312114
3	Bärbygel för 1000 kg	2314114
4	Nedstörtningskydd	
5	Klättringsskydd	

*) Art.nr finns som reservdel.

Montering

I-balken som balkvagnen ska hängas upp på får inte luta mer än 0,3% åt något håll och undre flänsen (åkbänorna) ska vara ren och utan hinder. Balken ska vara försedd med ändstopp i båda ändar.

Bärbygelns har en avfasning som gör att dess båda ändar endast passar in i balkvagnens sidor på ett sätt. (De små fördjupningar som syns på bärbygelns avfasningar är avsedda att med stoppskruvarna fixera avståndet mellan balkvagnssidorna). Hjulen ska då också passa I-balkens flänsbredd.



Fig 2 Bärbygelns sticks in i ena sidan



Fig 3 balkvagnen löst hopsatt

Stick in bärbygelns ena ände i den ena av balkvagnssidorna (fig. 2).

Stick in bärbygelns andra ände i den andra vagnsidan (fig.3). Lyft upp den löst hopsatta balkvagnen till I-balken och se till att den ena sidans hjul vilar på I-balkens ena flänshalva. Skjut ihop balkvagnens sidor så mycket att samtliga hjul vilar på I-balkens undre fläns.

Passa ihop sidorna så att bärbygelns nedsvärning kommer mitt under balken. Avståndet mellan balkvagnens hjulflänsar och I-balkens undre fläns ska vara 1 – 1,5 mm på vardera sidan.

Skruva i en stoppskruv löst i vagnens undersida och känn att den äntrar en fördjupning i bärbygel (Fig 4).



Fig 4 Stoppskruv och fördjupningar



Fig 5 Stoppskruvarna hårt dragna

När balkvagnens hjul har rätt glapp mot balkflänsen, skruva i nästa stoppskruv försiktigt och när den har äntrat rätt hål kollas glappet mot balkflänsen. Bärbygelns nedsvarning ska ligga så nära mitt under I-balken man kan komma (Fig 5). I rätt läge dras stoppskruvarna åt hårt med insexnyckeln. De är från fabrik preparerade med låsvätska så att de inte ska kunna lossna.

Alternativt kan man hänga upp vagnen på I-balkens ena ände innan ändstoppet är på plats.

Kontrollera att vagnen rullar lätt och fritt på balken utan hinder samt att allt ser bra ut. Därefter hängs lyftanordningen in i balkvagnen.

Balkvagn 23G **)

har drivning med handkätting på ena sidan (fig 6).

Drivningen med handkätting har som standard handkätting 3 x 14,5 mm för 3 m manöverhöjd. Handkättingen har art.nr 9020103.

De kullagrade hjulen har art.nr 2314116G.

***) Tilläggsbeteckningen "G" står för "Gear" = kuggjul.

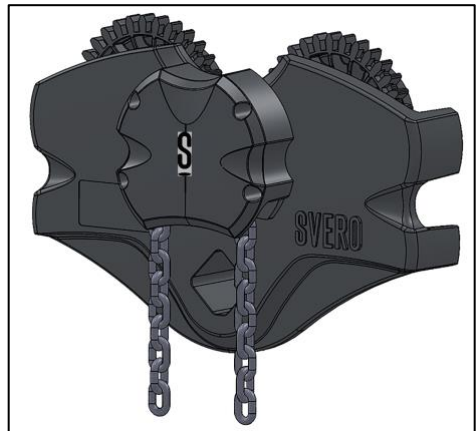

Fig 6 Balkvagn 23G som har handkättingdrivning

Säkerhetsanvisningar

- Kontrollera att I-balken har tillräcklig bärrighet, är säkert förankrad och har ändstopp.
- Kontrollera balkvagnens funktion före användning.
- Belasta inte med mer än maxlasten.
- Se till att ingen befinner sig under hängande last!
- Hantera balkvagnen varsamt. Skjut inte iväg vagnen med hög fart utefter balken.

- Balkvagnen med lyftanordning kan hänga konstant i I-balken.
- Lämna inte en hängande last i en lyftanordning oövakad.
- Balkvagnen får ej användas för personlyft eller persontransport.
- Kontrollera installationen regelbundet.

Regelbunden kontroll

Regelbunden kontroll utförs normalt årligen av behörig. Vid behov (t ex hög användningsfrekvens av lyftanordningen) utförs tätare kontroll. Det är lämpligt att inspektera balkvagn och lyftanordning samtidigt. Om något av hjulen inte löper lätt eller är skadat ska vagnen repareras eller bytas. Om balkvagnen blivit överbelastad kan en annan vagn med högre maxlast kan behöva väljas.

Reparationer

Byt ut skadade delar endast mot SVERO originalreservdelar. Som reservdelar finns pos 1, 2 och 3 i ovanstående måttkiss (fig 1) samt drivdetaljerna. Beställ genom återförsäljaren.

Försäkran om överensstämmelse

SVERO LIFTING AB
Momarken 19, 556 52 Jönköping,

försäkrar härmed att SVERO balkvagn 23 och 23 G enligt ovan är tillverkade i överensstämmelse med EG:s maskindirektiv 2006/42/EG.



Håkan Magnusson

(VD och behörig att ställa samman den tekniska dokumentationen)

SVERO

SVERO Løpekatt 23

0,5–1 tonn



Bruksanvisning

Oversettelse



SVERO Løpekatt 23

Les denne håndboken før du tar løpekatten i bruk. Feil håndtering kan utgjøre fare!

Bruk

Løpekatt 23 er ment å monteres på I-bjelke for å kunne bære en last som kan forskyves langs bjelken. I løpekatten kan man henge en løfteinnretning. Løpekatten kan også brukes til permanent å henge opp for eksempel rør til fjernvarme, vann og kloakk.

Beskrivelse

Sveros nye løpekatt 23 har sider og en bæreboksett produsert fra en aluminiumslegering. Løpekatten har derfor svært lav vekt. Hjulene er laget av et hardt, slagfast glassfiberforsterket plastmateriale, og de har kulelager.

Hjulets slitebane er både sylindrisk og konisk. Den ytre delen av hjulsporet er konisk, og den indre delen er sylindrisk. Løpekatten egner seg dermed både til I-bjelker med jevnt tykke flenser (IPE, HEA, HEB) og for bjelker med skrånende flenser (INP).

Bærebøylen har et firkantet tverrsnitt og en rekke koniske fordypninger for montering av stoppskruer til riktig strålebredde. Dette designet gjør at løpekatten kan brukes til I-bjelker med flensbredder mellom 80 og 180 mm.

Bærebøylen har en rund, buet krokposisjon i tyngdepunktet til løpekatten for å henge opp en løfteinnretning, manuell, elektrisk eller pneumatisk.

Lasten fordeles på de fire punktene på bjelken der hjulets slitebane møter bjelken. Avstanden mellom disse punktene er 130 mm på de respektive sidene (mål L i fig. 1).

Sidene på løpekatten er laget med fallvern, (pos. 4 på fig. 1) i tilfelle hjulfeil. De har også klatrebeskyttelse (pos. 5 på fig. 1) slik at hjulflensene og dermed løpekatten ikke skal kunne klatre opp på flensen på bjelken. Støtfangerne fungerer også som kollisjonsbeskyttelse og kan styres med en gummibuffer.

Det er enkelt og raskt å montere løpekatten.

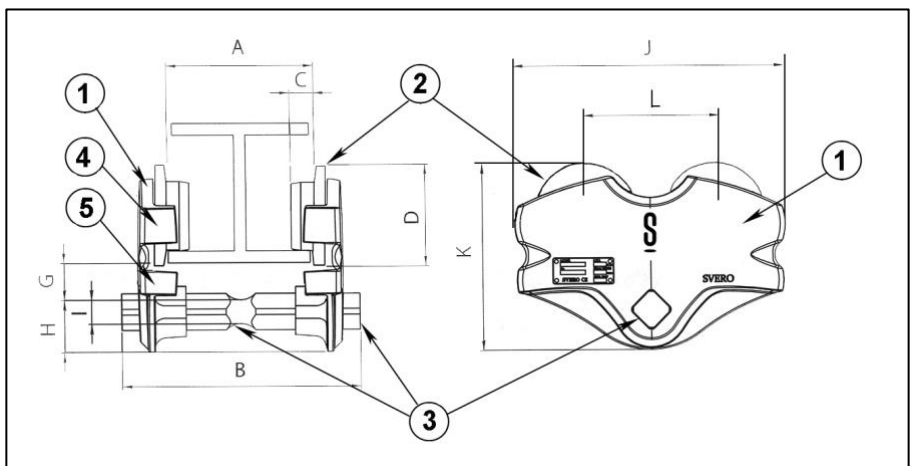

Fig. 1 Dimensjonsskisse for modell 23

Teknisk datamodel 23 (fig 1)

Modell		2312	2314
Makslast	kg	500	1000
Min kurverad.	m	1,25	1,25
Vekt	kg	4.3	4.5
Dim. A	mm	80–180	80–180
Dim. B	mm	240	240
Dim. C	mm	24	24
Dim. D	mm	102	102
Dim. G	mm	37	37
Dim. H	mm	52,3	52,3
Dim. I	mm	19	24
Dim. J	mm	273	273
Dim. K	mm	188	188
Dim. L	mm	130	130

Detaljert beskrivelse (fig 1)

Pos	Beskrivelse	Art.nr *)
1	Side	2314331
2	Hjul med kulelager	2314116
3	Bærebøyle for 500 kg	2312114
3	Bærebøyle for 1000 kg	2314114
4	Nedløpsbeskyttelse	
5	Klatrebeskyttelse	

*) Art.nr er tilgjengelig som reservedel.

Montering

I-bjelken som løpekatten skal henges opp på må ikke helle mer enn 0,3 % i noen retning, og den nedre flensen (kjøreskinnene) må være rene og uten hindringer. Bjelken skal være utstyrt med endestopp i begge ender.

Bærebøylene har en avfasning som gjør at de to endene bare passer inn i sidene av løpekatten på en måte. (De små fordypningene som er synlige på bærebøylens avfasning, er ment å fiksure avstanden mellom løpekattens sider med stoppeskruene). Hjulene skal da også passe til I-bjelkens flensbredde.



Fig. 2 (v.) Bærebøylene settes inn i den ene siden



Fig. 3 (h.) Løpekatt løst monteret

Sett den ene enden av bærebøylene inn i en av sidene av løpekatten (fig. 2).

Sett den andre enden av bærebøylene inn i den andre siden av løpekatten (fig. 3). Løft den løst monterte løpekatten mot I-bjelken og sørg for at den ene sidens hjul hviler på I-bjelkens ene flensside. Skyv løpekattens sider sammen så mye at alle hjulene hviler på den nedre flensen på I-bjelken.

Monter sidene sammen slik at bærebøylens nedoverbue havner midt under bjelken. Avstanden mellom løpekattens hjullenser og I-bjelkens nedre flens skal være 1–1,5 mm på hver side.

Skru inn en stoppskrue løst på løpekattens underside og kjenn at den går inn i fordypningen i bærebøylen (figur 4).

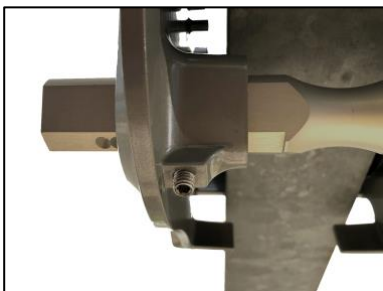

Fig. 4 Stoppskrue og fordypninger



Fig. 5 Stoppeskrue hardt tiltrukket

Når hjulene på løpekatten har riktig gap mot bjelkeflensen, skru inn neste stoppskrue løst. Kontrolleres gapet mot bjelkeflensen når skruen sitter riktig. Bærebøylens nedoverbue skal ligge så nær midten av I-bjelken som man kan komme (figur 5). Når de er i riktig posisjon, strammes stoppeskrue hardt med sekskantnøkkelen. De er fabrikkforberedt med låsevæske slik at de ikke skal kunne komme av.

Alternativt kan du henge løpekatten på den ene enden av I-bjelken før endestoppet er på plass.

Sjekk at løpekatten ruller lett og fritt på bjelken uten hindringer, og at alt ser bra ut. Deretter henges løfteinnretningen inn i løpekatten.

Løpekatt 23G **)

har håndkjettingdrift på den ene siden (fig. 6).

Driften med håndkjetting har som standard håndkjetting 3 x 14,5 mm for 3 m manøvreringshøyde. Håndkjettingen har art.nr 9020103.

Kulelagerhjulene har art.nr 2314116G.

***) Tilleggsbetegnelsen "G" står for "Gear" = tannhjul.



Fig. 6 Løpekatt 23G med håndkjettingdrift

Sikkerhetsinstruksjoner

- Kontroller at I-bjelken har tilstrekkelig bæreevne, er godt forankret og har endestopp.
- Kontroller driften av løpekatten før bruk.
- Ikke last med mer enn maksimal belastning.
- Pass på at ingen oppholder seg under hengende last!
- Håndter løpekatten med forsiktighet. Ikke skyv vognen bort i høy hastighet langs bjelken.

- Løpekatten med løfteanordning kan henge konstant i l-bjelken.
- Ikke la en hengende last ligge i en løfteinnretning uten tilsyn.
- Løpekatten kan ikke brukes til å løfte eller transportere personer.
- Kontroller installasjonen regelmessig.

Regelmessig kontroll

Regelmessig inspeksjon utføres normalt årlig av den autoriserte. Om nødvendig (f.eks. høy bruksfrekvens for løfteinnretningen) utføres hyppigere inspeksjon. Det anbefales å inspisere løpekatten og løfteinnretningen samtidig. Hvis noen av hjulene ikke går lett eller er skadet, bør løpekatten repareres eller byttes ut. Hvis løpekatten har blitt overbelastet, kan det hende at en annen løpekatt med høyere maksimal belastning må velges.

Reparasjoner

Bytt bare ut skadede deler med originale SVERO reservedeler. Som reservedeler er det positurer 1, 2 og 3 i ovennevnte dimensjonsskisse (fig. 1) samt stasjonsdetaljene. Bestill gjennom forhandleren.

Samsvarserklæring

SVERO LIFTING AB
Momarken 19, SE-556 52 Jönköping, Sverige, Sverige,

erklærer herved at SVERO løpekatt 23 og 23 G som beskrevet ovenfor er produsert i samsvar med EF-maskindirektiv 2006/42/EF.



Håkan Magnusson

(Administrerende direktør og autorisert til å utarbeide den tekniske dokumentasjonen)

SVERO

SVERO Palkkivaunu 23

0,5–1 tonnia



Käyttöohje
Käännös



SVERO LIFTING AB, Momarken 19, 556 50 Jönköping
Puhelin: 036-31 65 70
www.svero.com, Sähköposti: info@svero.com

SVERO Palkkivaunu 23

Lue kokonaan läpi tämä käyttöohje ennen palkkivaunun käyttöönottoa. Virheellinen käsittely saattaa johtaa vaaratilanteeseen!

Käyttö

Palkkivaunu 23 on tarkoitettu asennettavaksi I-palkkiin siten, että sillä voidaan tämän jälkeen kuljettaa kuormia palkkia pitkin. Palkkivaunuun voidaan ripustaa nostolaite. Palkkivaunua voidaan käyttää myös esimerkiksi kaukolämpö-, vesi- ja jäteputkien pysyvään ripustukseen.

Kuvaus

Sveron uudessa palkkivaunussa 23 on alumiiniseoksesta valmistetut laidat ja kantosanka. Palkkivaunu on siten painoltaan hyvin kevyt. Pyörät on valmistettu kovasta, iskunkestävästä lasikuituvahvistetusta muovimateriaalista, ja niissä on kuulalaakerit.

Pyörien kulutuspinna on sekä lieriömäinen että kartiomainen. Kulutuspinnan ulommainen osa on kartiomainen ja sisimmäinen osa lieriömäinen. Palkkivaunut sopivat sen vuoksi sekä I-palkkeihin, joissa on tasapakset laipat (IPE, HEA ja HEB), että palkkeihin, joissa on kaltevat laipat (INP).

Kantosangassa on neliömäinen poikkipinta ja useita kartiomaisia upotuksia kiinnitysruuvien soveltamiseksi oikeaan palkin leveyteen. Tämän rakenteen takia vaunua voidaan käyttää I-palkeissa, joiden laipanleveydet ovat välillä 80–180 mm.

Kantosangassa on pyöreä, sorvattu koukkuasema palkkiaseman painopisteasennossa käsi-, sähkö- tai paineilmakäyttöisen nostolaitteen ripustamista varten.

Kuorma jaetaan palkilla niiden neljän paikan välille, joissa pyörien kulutuspinna kohtaa palkin. Näiden paikkojen välinen etäisyys toisistaan on 130 mm kullakin puolella (Kuvan 1 mitta L).

Palkkivaunun laitoihin on rakennettu putoamissuojat, (kuvan 1 kohta 4) pyörien rikkoutumisen varalta. Niissä on myös kiipeämissuoja (kuvan 1 kohta 5), joka estää pyörän laippojen ja siten myös vaunun kiipeämisen palkin laipalle. Putoamissuoja toimii myös törmäyssuojana, johon voidaan asentaa kumipuskurit.

Palkkivaunun asennus sujuu nopeasti ja yksinkertaisesti.

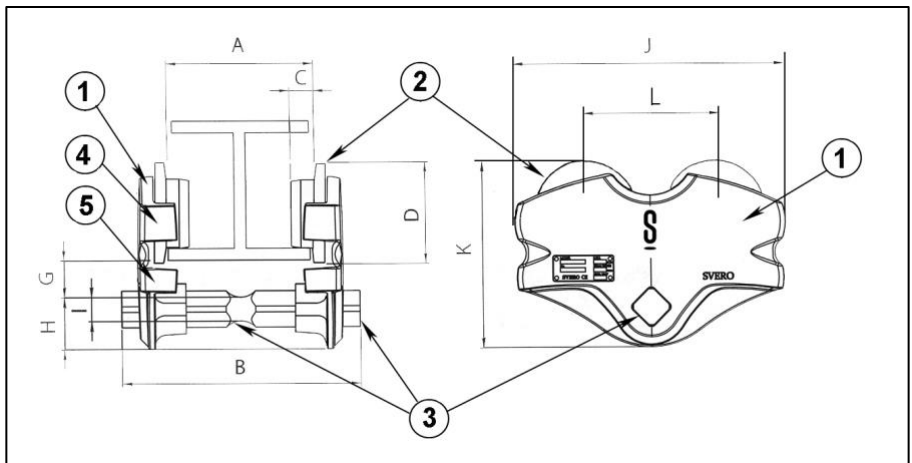

Kuva 1 Mallin 23 mitoitettu luonnos

Mallin 23 tekniset tiedot (Kuva 1)

Malli		2312	2314
Maks.kuorma	kg	500	1000
Käyrän min.säde	m	1,25	1,25
Paino	kg	4.3	4.5
Mitta A	mm	80–180	80–180
Mitta B	mm	240	240
Mitta C	mm	24	24
Mitta D	mm	102	102
Mitta G	mm	37	37
Mitta H	mm	52,3	52,3
Mitta I	mm	19	24
Mitta J	mm	273	273
Mitta K	mm	188	188
Mitta L	mm	130	130

Osien kuvaus (Kuva 1)

As.	Kuvaus	Osanro *)
1	Laita	2314331
2	Kuulalaakeroitu pyörä	2314116
3	Kantosanka 500 kg:lle	2312114
3	Kantosanka 1000 kg:lle	2314114
4	Putoamissuoja	
5	Kiipeämssuoja	

*) Osanumero koskee varaosaa.

Asennus

I-palkki, johon palkkivaunu ripustetaan, ei saa olla kallellaan enempää kuin 0,3 % mihinkään suuntaan, ja alalaipan (ajoradat) tulee olla puhdas ja esteetön. Palkin molemmissa päissä tulee olla päätepysäyttimet.

Kantosangassa on viisteytys, jonka takia molemmat näistä päädyistä sopii palkkivaunun laitoihin ainoastaan yhdellä tavalla. (Kantosangan viisteytyksistä näkyvät pienet syvennykset on tarkoitettu siihen, että kiinnitysruuveilla voidaan säätää palkkivaunun laitojen välinen etäisyys). Pyörien tulee myös sopia I-palkin laipan leveyteen.



Kuva 2 Kantosanka painetaan sisään toiselta puolelta



Kuva 3 Palkkivaunu löysästi kasattuna

Laita kantosangan toinen pää sisään palkkivaunun toiselta laidalta (kuva. 2).

Paina kantosangan toinen pää sisään toiselta vaunun laidalta (kuva.3). Nosta ylös löysästi koottu palkkivaunu I-palkille ja huolehdi siitä, että toisen puolen pyörä lepää I-palkin toisessa laippapuoliskossa. Työnnä yhteen palkkivaunun eri puolet sinä määrin, että kaikki pyörät lepäävät I-palkin alemmalla laipalla.

Sovita yhteen laidat siten, että kantosangan alasarvaus tulee keskelle palkin alle. Palkkivaunun pyörälaippojen ja I-palkin alalaipan välisen etäisyyden tulee olla 1–1,5 mm molemmilla puolilla.

Ruuvaa yksi kiinnitysruuvi löysästi kiinni vaunun alapuolelta ja tunnustele, että se menee kantosangan syvennykseen. (Kuva 4).



Kuva 4 Kiinnitysruuvi ja syvennykset



Kuva 5 Kiinnitysruuvit lujalle kiristettyinä

Kun palkkivaunun pyörällä on oikea välys palkin laippaan, ruuvaa kiinni seuraava kiinnitysruuvi varovasti, ja kun se on mennyt oikeaan reikään, tarkistetaan välys palkin laippaan. Kantosangan sileään hionnan tulee olla niin lähellä keskustaa palkin alla kuin mahdollista (kuva 5). Kiinnitysruuvit kiristetään oikeassa asennossa lujasti kuusiokoloavaimella. Niihin on tehtaalla lisätty lukitusneste, jotteivät ne pääsisi irtoamaan.

Vaunu voidaan vaihtoehtoisesti ripustaa I-palkin toiseen päähän ennen kuin päätepyssäytin on asennettu paikalleen.

Tarkista, että vaunu liikkuu kevyesti ja vapaasti palkilla ilman esteitä ja että kaikki näyttää hyvältä. Sen jälkeen nostolaite ripustetaan palkkivaunuun.

Palkkivaunua 23G **)

käytetään vaunun toisella puolella olevalla käsikettingillä. (kuva 6).

Käsikettinkikäytössä käytetään tavallisesti 3 x 14,5 mm:n käsikettinkä 3 m:n käyttökorkeudessa. Käsikettingin osanumero on 9020103.

Kuulalaaakeroitujen pyörien osanumero on 2314116G.

**) Lisänimike "G" tarkoittaa sanaa "Gear" = hammaspyörä.



Kuva 6 Palkkivaunussa 23G on käsikettinkikäyttö

Turvaohjeet

- Tarkista, että I-palkin kantavuus on riittävä ja että se on turvallisesti kiinnitetty ja että siinä on päätepyssäytin.
- Tarkista ennen käyttöä palkkivaunun toiminta.
- Älä kuormita palkkivaunua yli maksimikuorman.
- Huolehdi siitä, ettei kukaan ole riippuvan kuorman alapuolella
- Käsittele palkkivaunua varovasti. Älä työnnä vaunua matkaan lujalla vauhdilla palkkia pitkin.

- Nostolaitteella varustettu palkkivaunu voi riippua koko ajan I-palkissa.
- Älä jätä riippuvaa kuormaa vartioimatta nostolaitteeseen.
- Palkkivaunua ei saa käyttää ihmisten nostamiseen eikä kuljetukseen.
- Tarkista asennus säännöllisin väliajoin.

Säännöllisin väliajoin suoritettavat tarkastukset

Säännöllisin väliajoin suoritettavan tarkastuksen suorittaa tavallisesti vuosittain siihen pätevyyden saanut henkilö. Tarvittaessa (esimerkiksi nostolaitetta kovasti käytettäessä) tehdään tarkastus useammin. On sopivaa suorittaa sekä palkkivaunun että nostolaitteen tarkastus samanaikaisesti. Ellei joku pyöristä liiku kevyesti tai on vahingoittunut, tulee vaunu korjata tai vaihtaa. Jos palkkivaunua on ylikuormitettu, voidaan joutua valitsemaan toinen vaunu, jonka maksimikuorma on suurempi.

Korjaukset

Vaihda vahingoittuneet osat vain alkuperäisiin SVERO-varaosiin. Varaosia on saatavana kohtiin 1, 2 ja 3 aikaisemmin mainituilla mitoilla (kuva 1) sekä käyttötiedoilla. Tilaa varaosa jälleenmyyjän kautta

Vakuutus yhteensopivuudesta

SVERO LIFTING AB
Momarken 19, 556 52 Jönköping,

vakuuttaa täten, että edellä kuvatut SVERO-palkkivaunut 23 ja 23 G on valmistettu yhteensopiviksi EY:n konedirektiivin 2006/42/EY kanssa.



Håkan Magnusson

(T.J. ja pätevä kokoamaan yhteen tekniset asiakirjat)

SVERO

SVERO Løbekat 23

0,5 – 1 ton



Brugsanvisning

Oversættelse



SVERO LIFTING AB, Momarken 19, 556 50 Jönköping

Telefon: 036-31 65 70

www.svero.com, E-mail: info@svero.com

SVERO Løbekat 23

Læs denne brugsanvisning igennem, inden du tager løbekatten i brug. Forkert håndtering kan medføre fare!

Anvendelse

Løbekat 23 er beregnet til at monteres på en I-bjælke for derefter at bære en last, der kan forskydes langs med bjælken. I løbekatten kan man hænge en løfteanordning. Løbekatten kan også bruges til permanent ophængning af for eksempel rør til fjernvarme, vand og afløb.

Beskrivelse

Sveros nye løbekat 23 har sider og bæreaksel, der er fremstillet i en aluminiumslegering. Løbekatten har derfor en meget lav vægt. Hjulene er udført i et hårdt, slagfast, glasfiberarmeret plastmateriale og har kuglelejer.

Hjulenes slidbane er både cylindrisk og konisk. Den ydre del af hjulbanen er konisk, og den indre del er cylindrisk. Løbekatten passer derfor både til I-bjælker, som har flanger med ens tykkelse (IPE, HEA, HEB), og til bjælker, der har flanger med varierende tykkelse (INP).

Bæreakslen har et kvadratisk tværsnit og et antal koniske fordybninger til montering af stopskruer for at opnå den rette bjælkebredde. Takket være denne konstruktion kan løbekatten anvendes til I-bjælker med flangebredder mellem 80 og 180 mm.

Bæreakslen har et rundt, drejet krogleje i løbekattens tyngdepunkt til ophængning af en manuel, elektrisk eller trykluftdrevet løfteanordning.

Belastningen fordeles på de fire punkter på bjælken, hvor hjulenes slidbane møder bjælken. Afstanden mellem disse punkter er 130 mm på hver side (mål L i fig. 1).

Løbekattens sider er udstyret med nedstyrtningsbeskyttelse (pos. 4 i fig. 1) i tilfælde af hjulhaveri. De har også en klatrebeskyttelse (pos. 5 i fig. 1), så hjulflangerne og dermed løbekatten ikke kan klatre op på bjælkens flange. Nedstyrtningsbeskyttelsen fungerer også som kollisionsbeskyttelse og kan forsynes med en gummibuffer.

Det gør det nemt og hurtigt at montere løbekatten.

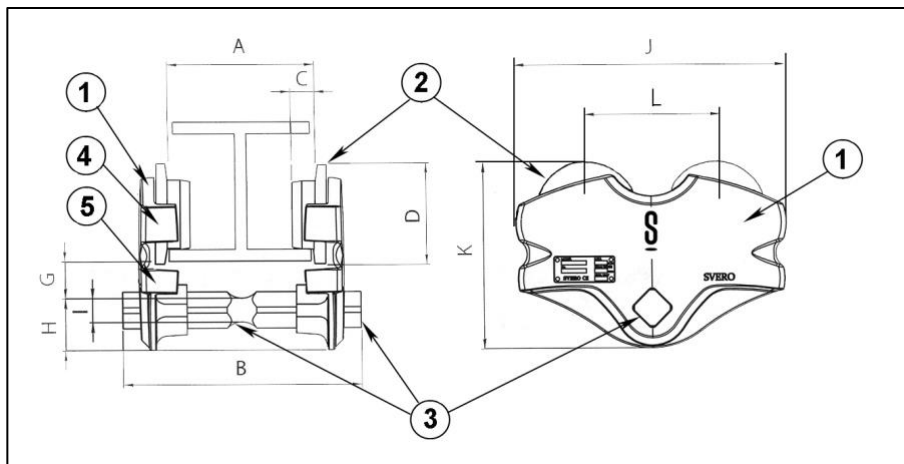

Fig. 1 Måltegning for model 23

Tekniske data for model 23 (Fig. 1)

Model		2312	2314
Maks. last	kg	500	1000
Min. kurveradius	m	1,25	1,25
Vægt	kg	4.3	4.5
Mål A	mm	80 – 180	80 – 180
Mål B	mm	240	240
Mål C	mm	24	24
Mål D	mm	102	102
Mål G	mm	37	37
Mål H	mm	52,3	52,3
Mål I	mm	19	24
Mål J	mm	273	273
Mål K	mm	188	188
Mål L	mm	130	130

Detaljebeskrivelse (Fig. 1)

Pos.	Beskrivelse	Art.nr *)
1	Side	2314331
2	Hjul med kuglelejer	2314116
3	Bæreaksel til 500 kg	2312114
3	Bæreaksel til 1000 kg	2314114
4	Nedstyrtningsbeskyttelse	
5	Klatrebeskyttelse	

*) Art.nr. fås som reservedel.

Montering

I-bjælken, som løbekatten skal ophænges på, må ikke hælde mere end 0,3 % i nogen retning, og den nederste flange (løbebanerne) skal være ren og fri for forhindringer. Bjælken skal være forsynet med endestop i begge ender.

Bæreakslen har en affasning, der gør, at begge ender kun passer ind i løbekattens sider på én måde. (De små fordybninger, der ses på bæreakslens affasninger, er beregnet til at fastgøre afstanden mellem løbekattens sider med stopskruerne). Hjulene skal også passe til I-bjælakens flangebredde.



Fig. 2 Bæreakslen stikkes ind i den ene side



Fig. 3 Løbekatten løst sammensat

Stik den ene ende af bæreakslen ind i den ene af løbekattens sider (fig. 2).

Stik den anden ende af bæreakslen ind i den anden side af løbekatten (fig.3). Løft den løst sammensatte løbekat op til I-bjælken, og sørg for, at den ene sides hjul hviler på I-bjælakens ene flangehalvdel. Skyd løbekattens sider så meget sammen, at samtlige hjul hviler på I-bjælakens nederste flange.

Pas siderne sammen, så bæreakslens nedadgående drejning kommer midt under bjælken. Afstanden mellem løbekattens hjulflanger og I-bjælakens nederste flange skal være 1 - 1,5 mm på hver side.

Skru en stopskrueløst i løbekattens underside og mærk efter, at den går ind i en fordybning i bæreakslen (Fig. 4).

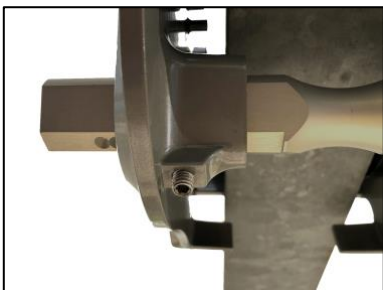

Fig. 4 Stopskrueløst og fordybninger



Fig. 5 Stopskruerne hårdt spændt

Når løbekattens hjul har det rette mellemrum mod bjælkeflangen, skrues den næste stopskrueløst i, og når den er kommet ind i det rette hul, kontrolleres mellemrummet mod bjælkeflangen. Bæreakslens nedadgående drejning skal ligge så tæt på midten af I-bjælken som muligt (Fig. 5). I den korrekte position spændes stopskruerne hårdt fast med unbrakonøglen. De er forberedt af fabrik med låsevæske for at forhindre, at de løsner sig.

Eller man kan hænge løbekatten op på den ene ende af I-bjælken, før endestoppet er på plads.

Tjek, at løbekatten ruller let og frit på bjælken uden forhindringer, og at alt ser godt ud. Derefter hænges løfteanordningen ind i løbekatten.

Løbekat 23G **)

drives med en håndkæde på den ene side (fig. 6).

Taljen med håndkæde har som standard en håndkæde 3 x 14,5 mm til 3 m manøvrehøjde. Håndkæden har art.nr. 9020103.

Hjulene med kuglelejer har art.nr. 2314116G.

**) Tillægsbetegnelsen "G" står for "Gear" = tandhjul.

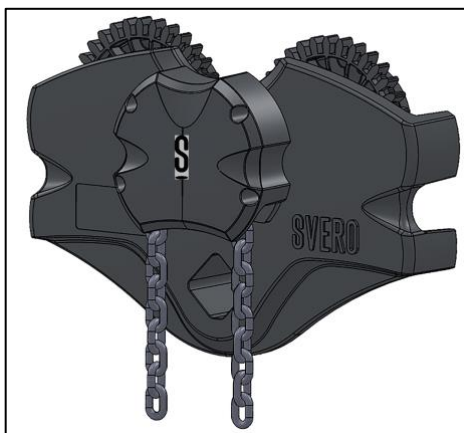

Fig. 6 Løbekat 23G, som har håndkædetalje

Sikkerhedsanvisninger

- Tjek, at I-bjælken har en tilstrækkelig bæreevne, er forsvarligt forankret og har endestop.
- Tjek løbekattens funktion før anvendelse.
- Belast ikke mere end den maksimale last.
- Sørg for, at ingen befinder sig under en løftet last!
- Håndter løbekatten forsigtigt. Skyd ikke løbekatten med høj hastighed langs med bjælken.

- Løbekatten med løfteanordning kan hænge konstant i l-bjælken.
- Efterlad ikke en løftet last i en løfteanordning uden opsyn.
- Løbekatten må ikke anvendes til at løfte eller transportere personer.
- Tjek installationen med jævne mellemrum.

Regelmæssigt eftersyn

Regelmæssigt eftersyn udføres normalt årligt af en kompetent person. Efter behov (f.eks. hvis løfteanordningen anvendes hyppigt), udføres hyppigere eftersyn. Det er tilrådeligt at inspicere løbekatten og løfteanordningen samtidig. Hvis nogen af hjulene ikke løber let eller er beskadiget, skal løbekatten repareres eller udskiftes. Hvis løbekatten er blevet overbelastet, skal der muligvis vælges en anden løbekat med en højere maksimal last.

Reparationer

Beskadigede dele må kun udskiftes med originale reservedele fra SVERO. Som reservedele findes pos. 1, 2 og 3 i ovenstående måltegning (fig. 1) samt drivdele. Bestil gennem din forhandler.

Overensstemmelseserklæring

SVERO LIFTING AB
Momarken 19, 556 52 Jönköping,

erklærer hermed, at SVERO-løbekat 23 og 23 G i henhold til det ovenstående er fremstillet i overensstemmelse med EU's maskindirektiv 2006/42/EF.



Håkan Magnusson

(Adm. direktør og bemyndiget til at udarbejde den tekniske dokumentation)

SVERO

Chariot porte-palan SVERO 23

0,5 – 1,0 tonnes



Mode d'emploi

Traduction



SVERO LIFTING AB, Momarken 19, SE-556 50 Jönköping

Téléphone : +46(0)36-31 65 70

www.svero.com, E-mail: info@svero.com

Chariot porte-palan SVERO 23

displaced Lisez ce mode d'emploi avant d'utiliser le chariot porte-palan. Toute manipulation inadéquate peut entraîner des dangers !

Utilisation

Le chariot porte-palan 23 s'installe sur une poutrelle pour pouvoir ensuite porter une charge qui peut être déplacée le long de la poutre. Sur le chariot porte-palan on peut suspendre un dispositif de levage. Le chariot porte-palan peut également être utilisé pour accrocher de manière permanente des conduites pour le chauffage urbain, l'eau et les eaux usées.

Description

Le nouveau chariot porte-palan 23 Svero est fabriqué en alliage d'aluminium (côtés et axe de suspension) d'où son poids très léger. Les roues sont en plastique renforcé de fibre de verre, dur et résistant aux chocs, et elles fonctionnent par roulement à billes.

La bande de roulement est à la fois cylindrique et conique. La partie extérieure est conique et la partie intérieure est cylindrique, ce qui fait que le chariot porte-palan s'adapte aux poutrelles à profil normalisé (IPE, HEA, HEB) et aux poutrelles à ailes inclinées (IPN).

L'axe de suspension est doté d'une section transversale carrée et d'un grand nombre de fraises coniques pour le passage des vis de blocage pour la bonne largeur de poutrelle. Par cette configuration, le chariot porte-palan peut s'adapter à des poutres à ailes de largeur 80 à 180 mm.

L'axe de suspension est doté d'une position de crochet arrondie, qui est le centre de gravité du chariot porte-palan pour suspendre un dispositif de levage manuel, électrique ou à air comprimé.

La charge se répartit sur les quatre points de la poutrelle là où la bande de roulement des roues rencontre la poutrelle. La distance entre ces points est de 130 mm de chaque côté (mesure L dans la Fig. 1).

Les côtés du chariot porte-palan sont fabriqués avec une protection antichute (position 4 dans la Fig 1) en cas de panne de roue, ainsi qu'une protection anti-grimpant (position 5 dans la Fig 1) pour que les ailes des roues et ainsi le chariot ne puisse pas grimper sur les ailes de la poutrelle. La protection antichute fonctionne aussi comme dispositif anticollision et peut être équipée d'un butoir en caoutchouc.

Le chariot porte-palan est simple et rapide à monter.

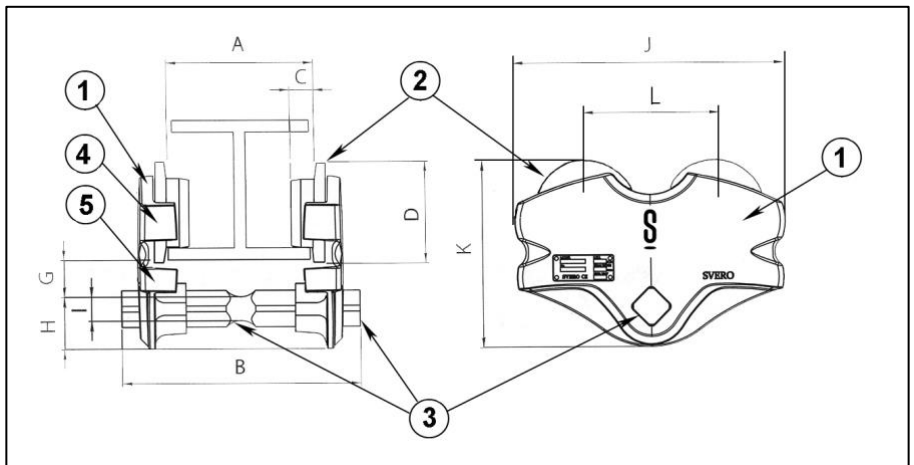

Fig. 1 Dimension sketch for the hoist trolley 23

Caractéristiques techniques du modèle 23 (Fig 1)

Modèle	2312	2314
Charge maximale kg	500	1000
Rayon de courbe minimal m	1,25	1,25
Poids kg	4.3	4.5
Dimension A mm	80–180	80–180
Dimension B mm	240	240
Dimension C mm	24	24
Dimension D mm	102	102
Dimension G mm	37	37
Dimension H mm	52,3	52,3
Dimension I mm	19	24
Dimension J mm	273	273
Dimension K mm	188	188
Dimension L mm	130	130

Description détaillée (Fig 1)

Pos	Beskrivning	Art.nr *)
1	Sida	2314331
2	Hjul med kullager	2314116
3	Bärbygel för 500 kg	2312114
3	Bärbygel för 1000 kg	2314114
4	Nedstörtningsskydd	
5	Klättringsskydd	

*) Le n° d'article existe comme pièces détachées.

Montage

La poutrelle sur laquelle le chariot porte-palan va être suspendu ne doit pas être inclinée à plus de 0,3 % d'aucun côté, et l'aile inférieure sur laquelle le chariot glisse doit être propre et sans obstacle. La poutrelle doit avoir des butées sur les deux extrémités.

L'axe de suspension comporte un chanfrein qui fait que ses deux extrémités ne s'adaptent sur les côtés du chariot que d'une seule façon. (Les petites entailles que l'on voit sur les chanfreins de l'axe de suspension sont prévues pour bloquer la distance entre les côtés du chariot à l'aide des vis de blocage). Les roues doivent aussi s'adapter à la largeur des ailes du chariot.



Fig 2 Axe de suspension poussé sur un côté



Fig 3 Chariot porte-palan monté sans vis de blocage

Introduire une des extrémités de l'axe de suspension sur l'un des côtés du chariot porte-palan (fig 2).

Monter l'autre côté du chariot porte-palan sur l'extrémité libre de l'axe de suspension (fig 3). Suspendre le chariot porte-palan à la poutrelle et vérifier que les roues d'un des côtés reposent sur la moitié d'une des ailes du chariot. Pousser les côtés du chariot porte-palan de façon que toutes les roues reposent sur l'aile inférieure de la poutrelle.

Ajuster le chariot et centrer la position du crochet du boulon de suspension sous la poutrelle. La distance entre la roue du chariot porte-palan et de l'aile inférieure de la poutrelle doit être de 1 – 1,5 mm de chaque côté.

Visser une vis de blocage dans la partie inférieure du chariot et vérifier qu'il produit un creux dans l'axe de suspension (Fig. 4).

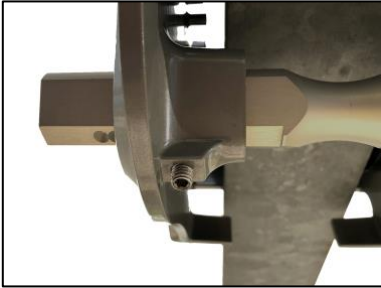

Fig 4. Vis de blocage et



Fig 5. Vis de blocage bien vissées creux

Lorsque le jeu entre les roues du chariot porte-palan et l'aile de la poutelle est adéquat, visser prudemment la prochaine vis de blocage, et lorsqu'elle est bien vissée, vérifier l'espace avec l'aile de la poutelle. Le crochet du boulet de suspension doit être aussi près que possible de la poutelle (fig 5). Quand tout est en position, serrer les vis de blocage avec la clé hexagonale. Elles sont préparées avec un liquide de serrage pour qu'elles ne puissent pas se desserrer.

Alternativement il est possible de suspendre le chariot sur l'une des extrémités de la poutelle avant que le blocage de l'extrémité ne soit en place.

Vérifier que le chariot roule facilement et librement sur la poutre et que tout semble correct. Ensuite suspendre le dispositif de levage sur le chariot porte-palan.

Le chariot porte-palan 23G **)

is fonctionne par traction avec une chaîne sur un côté (fig 6).

La traction avec une chaîne standard est de 3 x 14,5 mm pour une hauteur de manœuvre de 3 m. Le n° d'article de la chaîne est 9020103.

Le n° d'article des roues à roulement est le 2314116G.

***) La dénomination complémentaire « G » signifie « Gear »= engrenage.

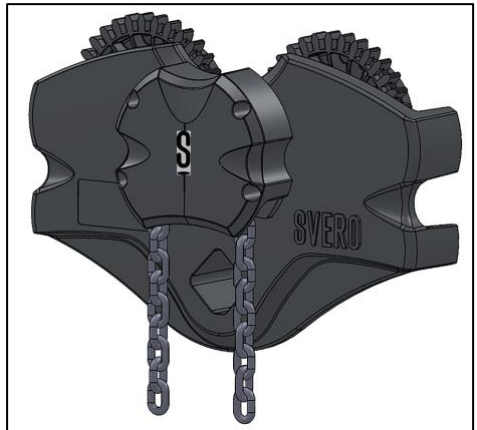

Fig 6 Chariot porte-palan 23G avec traction par chaîne

Instructions de sécurité

- Vérifier que la poutelle a suffisamment de capacité portante, qu'elle est bien soutenue et qu'elle a des butées
- Vérifier le fonctionnement du chariot porte-palan avant utilisation.
- Ne jamais dépasser la charge maximale.
- Assurez-vous que personne ne se trouve en-dessous d'une charge en suspension !
- Manipuler le chariot porte-palan avec précaution. Ne pas pousser le chariot à grande vitesse le long de la poutre.

- Le chariot porte-palan avec le dispositif de levage peut rester suspendu en permanence sur la poutrelle.
- Ne pas laisser une charge suspendue sans surveillance.
- Le chariot porte-palan ne doit pas être utilisé pour soulever ou déplacer des personnes.
- Vérifier l'installation régulièrement.

Vérifications et entretien périodiques

Une vérification régulière annuelle des chariots porte-palans doit normalement être effectuée par une personne habilitée. En cas de besoin (par exemple fréquence d'utilisation plus élevée), une vérification plus régulière doit être effectuée. Il est préférable d'effectuer une inspection simultanée du chariot porte-palan et du dispositif de levage. Si une des roues ne glisse pas facilement, si elle est déformée ou endommagée, le chariot doit être réparé ou changé. Si le chariot porte-palan a subi une surcharge, il peut être nécessaire de choisir un chariot porte-palan d'une plus grande capacité.

Réparations

Les parties endommagées ne doivent être remplacées que par des pièces détachées SVERO originales. Les pièces détachées disponibles sont celles des pos 1, 2 et 3 du croquis de mesure ci-dessus (fig 1) ainsi que les détails de traction. Commander par des revendeurs.

ATTESTATION DE CONFORMITE DE LA MACHINE

SVERO LIFTING AB
Momarken 19, SE-556 52 Jönköping, Suède.

atteste par la présente que les chariots porte-palans SVERO 23 et 23G remplissent toutes les dispositions légales de la Directive CE « Machines » 2006/42/EC.



Håkan Magnusson

(PDG et habilité à compiler la documentation technique)

SVERO

SVERO Laufkatze 23

0,5 – 1 t



Gebrauchsanweisung

Übersetzung



SVERO LIFTING AB, Momarken 19, SE- 556 50 Jönköping

Telefon: +46 (0)36-31 65 70

www.svero.com, E-Mail: info@svero.com

SVERO Laufkatze 23

Lesen Sie diese Gebrauchsanleitung durch, bevor Sie die Laufkatze in Betrieb nehmen. Unsachgemäßer Umgang kann gefährlich sein!

Verwendung

Die Laufkatze 23 wird auf einem I-Träger montiert, um eine Last tragen zu können, die entlang des Trägers bewegt werden kann. In die Laufkatze kann eine Hebevorrichtung eingehängt werden. Die Laufkatze kann auch verwendet werden, um beispielsweise Rohre für Fernwärme, Wasser und Abwasser dauerhaft aufzuhängen.

Beschreibung

Die Seiten und die Tragegestange der neuen Laufkatze 23 von Svero bestehen aus einer Aluminiumlegierung. Die Laufkatze hat daher ein sehr geringes Gewicht. Die Räder bestehen aus einem harten, schlagfesten glasfaserverstärkten Kunststoff und sind kugellagert.

Die Lauffläche der Räder ist sowohl zylindrisch als auch konisch. Der äußere Teil der Radspur ist konisch und der innere Teil zylindrisch. Die Laufkatze ist daher sowohl für I-Träger mit gleichmäßig dicken Flanschen (IPE, HEA, HEB) als auch für Träger mit geneigten Flanschen (INP) geeignet.

Die Tragegestange hat einen quadratischen Querschnitt und mehrere konische Aussparungen zum Anbringen von Madenschrauben für die richtige Trägerbreite. Durch diese Konstruktion kann die Laufkatze für I-Träger mit Flanschbreiten zwischen 80 und 180 mm eingesetzt werden.

Die Tragegestange hat in der Schwerpunktlage der Laufkatze eine gerundete Hakenposition zum Einhängen einer manuellen, elektrischen oder druckluftbetriebenen Hebevorrichtung.

Die Last wird an den vier Punkten auf dem Träger verteilt, wo die Lauffläche der Räder auf den Träger trifft. Der Abstand zwischen diesen Punkten beträgt auf jeder Seite 130 mm (Abmessung L in Abb. 1).

Die Seiten der Laufkatze sind mit Absturzsicherung (Pos. 4 in Abb. 1) für den Fall eines Radversagens ausgestattet. Sie haben auch eine Steigsicherung (Pos. 5 in Abb. 1), damit die Spurkränze und damit der Wagen nicht auf den Flansch des Trägers klettern können. Die Absturzsicherungen fungieren auch als Kollisionsschutz und können mit Gummipuffern ausgestattet werden.

Die Montage der Laufkatze ist einfach und schnell.



Abb. 1 Maßskizze für Modell 23

Technische Daten Modell 23 (Bild 1)

Modell		2312	2314
Tragfähigkeit	kg	500	1000
Min. Kurvenradius	m	1,25	1,25
Gewicht	kg	4,3	4,5
Abmessung A	mm	80 – 180	80 – 180
Abmessung B	mm	240	240
Abmessungen C	mm	24	24
Abmessung D	mm	102	102
Abmessung G	mm	37	37
Abmessung H	mm	52,3	52,3
Abmessung I	mm	19	24
Abmessung J	mm	273	273
Abmessung K	mm	188	188
Abmessung L	mm	130	130

Detaillierte Beschreibung (Abb. 1)

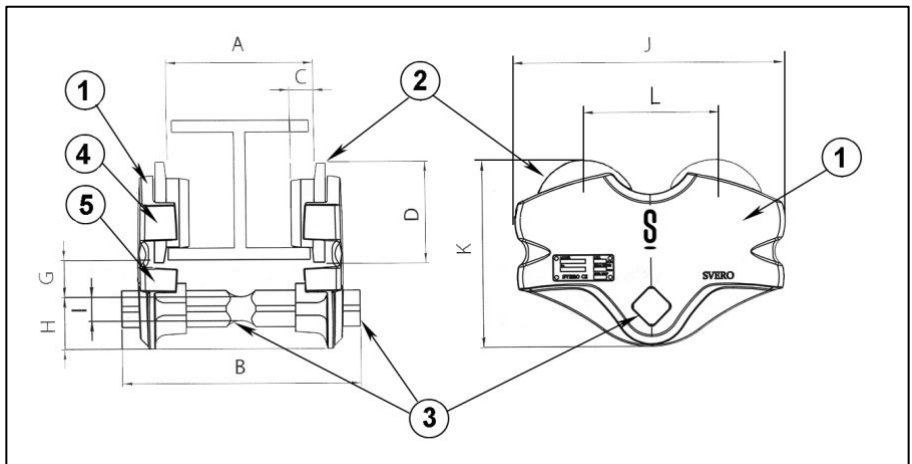
Pos.	Beschreibung	Artikelnummer. *)
1	Seite	2314331
2	Rad mit Kugellager	2314116
3	Tragestange für 500 kg	2312114
3	Tragestange für 1000 kg	2314114
4	Absturzsicherung	
5	Steigsicherung	

*) Artikelnummer ist als Ersatzteil erhältlich.

Montage

Der I-Träger, an dem die Laufkatze aufgehängt werden soll, darf in keiner Richtung mehr als 0,3 % geneigt sein, und der untere Flansch (die Laufbahnen) muss sauber und frei von Hindernissen sein. Der Träger muss an beiden Enden mit Endanschlägen versehen sein.

Die Tragestange hat eine Fase, wodurch ihre beiden Enden nur in einer Weise in die Seiten der Laufkatze passen. (Die sichtbaren kleinen Vertiefungen an den Fasen der Tragestange dienen dazu, den Abstand zwischen den Seiten der Laufkatze mit den Madenschrauben zu fixieren). Die Räder müssen dann auch zur Flanschbreite des I-Trägers passen.



Abb. 2 Die Tragestange wird an einer Seite eingesteckt



Abb. 3 Laufkatze lose zusammengebaut

Stecken Sie ein Ende der Tragestange in eine der Seiten der Laufkatze (Abb. 2).

Stecken Sie das andere Ende der Tragestange in die andere Seite der Laufkatze (Abb.3). Heben Sie die lose zusammengebaute Laufkatze auf den I-Träger und stellen Sie sicher, dass das Rad einer Seite auf einer Flanschhälfte des I-Trägers ruht. Schieben Sie die Seiten der Laufkatze zusammen, sodass alle Räder auf dem unteren Flansch des I-Trägers aufliegen.

Passen Sie die Seiten so zusammen, dass die gerundete Stelle der Tragestange mittig unter dem Balken liegt. Der Abstand zwischen den Spurkränzen der Laufkatze und dem unteren Flansch des I-Trägers muss auf jeder Seite 1 – 1,5 mm betragen.

Drehen Sie eine Madenschraube locker in die Unterseite der Laufkatze und spüren Sie, dass sie in eine Aussparung in der Tragegestange eintritt (Abb. 4).



Abb. 4 Madenschraube und Aussparungen



Abb. 5 Madenschrauben fest angezogen

Wenn die Räder der Laufkatze den richtigen Abstand zum Trägerflansch haben, schrauben Sie die nächste Madenschraube vorsichtig ein, und wenn sie in das richtige Loch eingerastet ist, prüfen Sie den Abstand zum Trägerflansch. Die gerundete Stelle der Tragegestange muss möglichst mittig unter dem I-Träger liegen (Abb. 5). In der richtigen Position werden die Madenschrauben mit dem Innensechskantschlüssel fest angezogen. Sie sind werkseitig mit Schraubensicherungslack so vorbereitet, dass sie sich nicht lösen können.

Alternativ können Sie die Laufkatze an einem Ende des I-Trägers aufhängen, bevor der Endanschlag angebracht ist.

Überprüfen Sie, ob die Laufkatze ohne Hindernisse leicht und frei auf dem Träger rollt und alles ordnungsgemäß aussieht. Danach wird die Hebevorrichtung in die Laufkatze eingehängt.

Laufkatze 23G **)

Antrieb mit Handkette auf einer Seite (Abb. 6).

Der Antrieb mit Handkette hat standardmäßig Handkette 3 x 14,5 mm für 3 m Arbeitshöhe. Die Handkette hat Art. Nr. 9020103.

Die kugelgelagerten Räder haben die Artikelnummer 2314116G.

**) Der Zusatz „G“ steht für „Gear“ = Zahnrad.



Abb. 6 Laufkatze 23G mit Handkettenantrieb

Sicherheitshinweise

- Überprüfen Sie, ob der I-Träger eine ausreichende Tragfähigkeit hat, sicher verankert ist und Endanschläge hat.
- Prüfen Sie vor dem Einsatz die Funktion der Laufkatze.
- Beladen Sie nicht mit mehr als der maximalen Last.
- Stellen Sie sicher, dass sich niemand unter schwebenden Lasten aufhält!
- Gehen Sie mit der Laufkatze achtsam um. Schieben Sie die Laufkatze nicht mit hoher Geschwindigkeit entlang des Trägers.

- Die Laufkatze mit Hebevorrichtung kann dauerhaft im I-Träger hängen.
- Lassen Sie eine schwebende Last nicht unbeaufsichtigt in einer Hebevorrichtung.
- Die Laufkatze darf nicht zum Heben oder Transportieren von Personen verwendet werden.
- Überprüfen Sie die Installation regelmäßig.

Regelmäßige Inspektion

Die regelmäßige Inspektion wird normalerweise jährlich von einer autorisierten Person durchgeführt. Bei Bedarf (z. B. hohe Einsatzhäufigkeit der Hebevorrichtung) werden häufigere Inspektionen durchgeführt. Es ist ratsam, die Laufkatze und die Hebevorrichtung gleichzeitig zu überprüfen. Wenn eines der Räder schwergängig oder beschädigt ist, muss die Laufkatze repariert oder ersetzt werden. Bei Überladung der Laufkatze muss ggf. eine andere Laufkatze mit höherer Tragfähigkeit gewählt werden.

Reparaturen

Ersetzen Sie beschädigte Teile nur durch Original-SVERO-Ersatzteile. Als Ersatzteile gibt es die Pos. 1, 2 und 3 in oben genannter Maßskizze (Abb. 1) sowie die Antriebsdetaill. Bestellen Sie über den Händler.

Konformitätserklärung

SVERO LIFTING AB
Momarken 19, SE-556 52 Jönköping,

versichert hiermit, dass die oben genannten SVERO Laufkatzen 23 und 23 G in Übereinstimmung mit der EG-Maschinenrichtlinie 2006/42/EG hergestellt sind.



Håkan Magnusson

(Geschäftsführer und Bevollmächtigter zur Zusammenstellung
der technischen Dokumentation)

SVERO

SVERO sijas ratīni 23

0,5 – 1 tonna



Lietotāja pamācība
Tulkojums



SVERO LIFTING AB, Momarken 19, 556 50 Jönköping
Tālrunis: 036-31 65 70
www.svero.com, E-pasts: info@svero.com

SVERO sijas ratiņi 23

Pirms sijas ratiņu lietošanas izlasiet šo rokasgrāmatu. Nepareiza rīkošanās var būt bīstama!

Lietošana

Sijas ratiņi 23 paredzēti uzstādīšanai uz I veida sijas, lai pārvadātu kravu, ko var pārvietot gar siju. Pie sijas ratiņiem var piekarināt celšanas ierīci. Sijas ratiņus var izmantot arī, piemēram, centralizētās siltumapgādes, ūdensapgādes un kanalizācijas cauruļu pastāvīgai piestiprināšanai.

Apraksts

Svero jaunajiem sijas ratiņiem 23 ir alumīnija sakausējuma sāni un nesējstienis. Tādēļ sijas ratiņi ir ļoti viegli. Riteņi ražoti no cieti, triecienizturīga, ar stikla šķiedru pastiprināta plastmasas materiāla, un tiem ir lodīšu gultņi.

Riteņu protektors ir gan cilindrisks, gan konisks. Protektora ārējā daļa ir koniska, bet iekšējā – cilindriska. Attiecīgi sijas ratiņi ir piemēroti gan I veida sijām ar gludiem atlokiem (IPE, HEA, HEB), gan sijām ar slīpiem atlokiem (INP).

Nesējstienim ir kvadrātveida šķērsriezums un vairāki konusveida padziļinājumi, kuros iestiprināt bultskrūves atbilstoši sijas platumam. Šī konstrukcija sniedz iespēju ratiņus izmantot uz I-sijām ar atloka platumu no 80 līdz 180 mm.

Nesējstienim ir apaļš virpots āķis sijas ratiņu smaguma centra pozīcijā manuālas, elektriskas vai pneimatiskas celšanas ierīces piestiprināšanai.

Slodze tiek dalīta uz četriem sijas punktosiem, kur riteņa protektors saskaras ar siju. Attālums starp šiem punktiem katrā pusē ir 130 mm (izmērs L 1. att.).

Sijas ratiņu sāni ir ražoti ar aizsardzību pret kritienu (4. poz. 1. att.) riteņa bojājuma gadījumā. Tiem ir arī kāpes aizsardzība (5. poz. 1. att.), lai riteņu atloki un līdž ar to ratiņi nevarētu kāpt pa sijas atloku. Amortizējošie aizsargi darbojas arī kā sadursmes aizsardzība, un tos var aprīkot ar gumijas buferiem.

Sijas ratiņus ir viegli un ātri salikt.

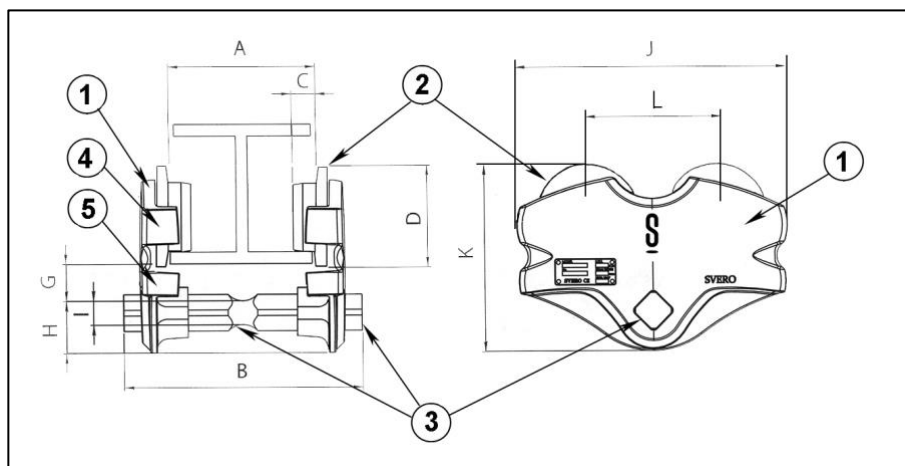

1. att. 23. modeļa rasējums

23. modeļa tehniskie dati (1. att.)

Modelis		2312	2314
Maks. krava	kg	500	1000
Min. loka rādiuss	m	1,25	1,25
Svars	kg	4.3	4.5
Izmērs A	mm	80 – 180	80 – 180
Izmērs B	mm	240	240
Izmērs C	mm	24	24
Izmērs D	mm	102	102
Izmērs G	mm	37	37
Izmērs H	mm	52,3	52,3
Izmērs I	mm	19	24
Izmērs J	mm	273	273
Izmērs K	mm	188	188
Izmērs L	mm	130	130

Detalju apraksts (1. att.)

Poz.	Apraksts	Preces Nr. *)
1	Sāns	2314331
2	Ritenis ar lodīšu gultniēm	2314116
3	Nesējstienis 500 kg	2312114
3	Nesējstienis 1000 kg	2314114
4	Amortizējošais aizsargs	
5	Kāpes aizsargs	

*) preces Nr. norādīts kā rezerves daļai.

Montāža

I veida sijai, uz kuras paredzēts iekarināt sijas ratiņus, nedrīkst būt vairāk kā 0,3% liekums nevienā virzienā, un apakšējam atlokam (daļai, pa kuru pārvietojas ratiņi) jābūt tīrai un bez šķēršļiem. Sijai abos galos jābūt aprīkotai ar gala aizturiem.

Nesējstieniem ir frēzēts slīpums, kas ļauj tā abus galus ievietot sijas ratiņu sānos tikai vienā virzienā. (Nelielie padziļinājumi, kas redzami uz nesējstieņa frēzētā slīpuma, paredzēti tam, lai fiksētu attālumu starp sijas ratiņu malām ar aizturskrūvēm). Tāpat riteņiem arī jāatbilst I veida sijas atloka platumam.



2. att. Vienā sānā ievieto nesējstieni



3. att. Sijas ratiņi ir brīvi samontēti

Ievietojiet vienu nesējstieņa galu vienā sijas ratiņu sānā (2. att.).

Ievietojiet nesējstieņa otru galu ratiņu otrā sānā (3. att.). Paceliet brīvi savienotos sijas ratiņus uz I veida sijas, nodrošinot, ka viena sāna ritenis balstās uz I veida sijas atloka vienas puses. Salieciet sijas ratiņu sānus kopā tā, lai visi riteņi balstītos uz I veida sijas apakšējā atloka.

Salieciet ratiņu sānus kopā tā, lai nesējstieņa izliekums uz leju atrastos sijas vidū. Attālumam starp sijas ratiņu riteņu atlokiem un I veida sijas apakšējo atloku jābūt 1 – 1,5 mm katrā pusē.

Vaļīgi ieskrūvējiet aizturskrūvi ratiņu apakšpusē un pārļiecinieties, vai tā ir ievietota nesējstieņa padziļinājumā (4. att.).

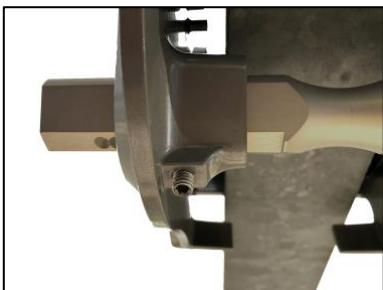

4. att. Aizturskrūves un padziļinājumi



5. att. Aizturskrūves ir cieši pievilktas

Kad sijas ratiņu riteņiem ir vajadzīgā atstarpe pret sijas atloku, uzmanīgi ieskrūvējiet nākamo aizturskrūvi un, kad tā ir ieskrūvēta pareizajā atverē, pārbaudiet atstarpi pret sijas atloku. Nesējstieņa izliekumam uz leju jāatrodas pēc iespējas tuvāk I veida sijas vidum (5. att.). Kad aizturskrūves ir pareizajā pozīcijā, tās ar sešstūra atslēgu stingri jāpievelk. Rūpnicā tās ir apstrādātas ar fiksēšanas šķidrumu, lai nevarētu atslābt.

Alternatīvi ratiņus var piekarināt pie I veida sijas viena gala, pirms ir uzstādīts gala aizturs.

Pārbaudiet, vai ratiņi viegli un brīvi ripo pa siju bez šķēršļiem un vai viss izskatās labi. Pēc tam iekariniet sijas ratiņos celšanas ierīci.

Sijas ratiņiem 23G **)

vienā pusē ir rokas ķēdes piedziņa (6. att.).

Rokas ķēdes piedziņas standartaprīkojums ir rokas ķēde 3 x 14,5 mm, kas paredzēta 3 m manevrēšanas augstumam. Rokas ķēdes preces Nr. 9020103.

Lodīšu gultņu riteņu preces Nr. 2314116G.

**) Papildu apzīmējums "G" nozīmē "Gear" (zobrats).

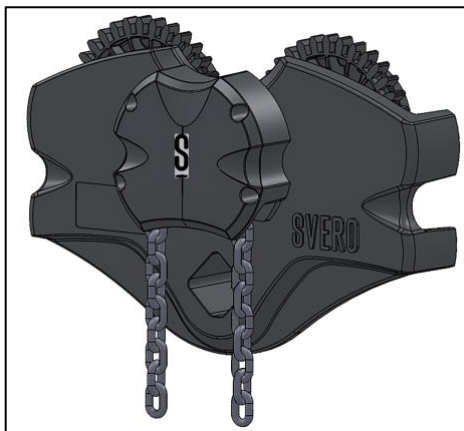

6. att. Sijas ratiņi 23G ar rokas ķēdes piedziņu

Norādījumi par drošību

- Pārbaudiet, vai I veida sijai ir pietiekama nestspēja, vai tā ir droši nostiprināta un vai tai ir gala aizturs.
- Pirms lietošanas pārbaudiet sijas ratiņu darbību.
- Neslogojiet ratiņus vairāk par maksimālo slodzi.
- Raugieties, lai neviens neatrastos zem iekarinātas kravas!
- Rīkojoties ar sijas ratiņiem ievērojiet piesardzību. Nevadiet ratiņus ar lielu ātrumu pa siju.

- Sijas ratiņi ar celšanas ierīci var būt iekarināti I veida sijā pastāvīgi.
- Neatstājiet celšanas ierīcei piekarinātu kravu bez uzraudzības.
- Sijas ratiņus nedrīkst izmantot cilvēku celšanai vai transportēšanai.
- Regulāri pārbaudiet instalāciju.

Regulāra kontrole

Regulāras pārbaudes parasti katru gadu veic kompetenta persona. Vajadzības gadījumā (piemēram, ja celšanas ierīce tiek izmantota bieži) pārbaudes tiek veiktas biežāk. Ieteicams vienlaikus pārbaudīt gan sijas ratiņus, gan celšanas ierīci. Ja kāds no riteņiem nedarbojas vienmērīgi vai ir bojāts, ratiņi jāremontē vai jānomaina. Ja sijas ratiņi ir pārslogoti, iespējams, jāizvēlas citi ratiņi ar lielāku maksimālo slodzi.

Remontdarbi

Bojātās detaļas nomainiet tikai ar oriģinālajām SVERO rezerves daļām. Rezerves daļas norādītas 1., 2. un 3. poz. iepriekšminētajā rasējumā (1. att.), kā arī piedziņas detaļas. Pasūtiet pie izplatītāja.

Atbilstības deklarācija

SVERO LIFTING AB
Momarken 19, 556 52 Jönköping,

ar šo deklarē, ka iepriekš aprakstītie SVERO sijas ratiņi 23 un 23 G ražoti saskaņā ar EK Mašīnu direktīvu 2006/42/EK.



Håkan Magnusson

(ģenerāldirektors un tehniskās dokumentācijas izveidei pilnvarotā persona)

SVERO

SVERO sijos vežimėlis 23

0,5–1 t



Naudojimo instrukcija

Vertimas



SVERO LIFTING AB, Momarken 19, 556 50 Jönköping

Telefonas: 036-31 65 70

www.svero.com, E-post: info@svero.com

SVERO sijos vežimėlis 23

Prieš naudodami sijos vežimėlį perskaitykite šį vadovą. Netinkamas naudojimas gali būti pavojingas!

Naudojimas

Sijos vežimėlis 23 skirtas montuoti ant I formos sijos, kad būtų galima išlaikyti krovinį, kurį galima perkelti išilgai sijos. Sijos vežimėlyje galima pakabinti kėlimo įrenginį. Sijos vežimėlis taip pat gali būti naudojamas norint visam laikui pakabinti vamzdžius, skirtus, pavyzdžiui, centralizuotam šildymui, vandeniui ir nuotekoms.

Aprašymas

Naujasis „Svero“ sijos vežimėlis 23 turi iš aliuminio lydinio pagamintus šonus ir pakabinimo varžtas. Todėl sijų vežimėlio svoris yra labai mažas. Ratai pagaminti iš kietos, smūgiams atsparios stiklo pluoštu sutvirtintos plastikinės medžiagos ir turi rutulinius guolius.

Ratų paviršius yra tiek cilindro, tiek kūgio formos. Išorinė rato paviršiaus dalis yra kūgio formos, o vidinė – cilindro formos. Todėl sijų vežimėlis tinka tiek I sijoms su tolygiaus storio flanšais (IPE, HEA, HEB), tiek sijoms su nuožulniais flanšais (INP).

Pakabinimo varžtas yra kvadratinio skerspjūvio ir turi keletą kūgio formos išpjovų, skirtų stabdymo varžtams nustatyti pagal sijos plotį. Dėl šios konstrukcijos transporto priemonė gali būti naudojama I formos sijoms, kurių flanšų plotis yra 80–180 mm.

Pakabinimo varžtas turi apvalią ištekintą kablo padėtį sijų vežimėlio sunkio jėgos centre, kad būtų galima pritvirtinti rankinį, elektrinį arba suslėgto oro varomą kėlimo įtaisą.

Apkrova paskirstoma keturiuose sijos taškuose, kuriuose rato paviršius kerta siją. Atstumas tarp šių taškų yra 130 mm abiejose pusėse (matmuo L – 1 pav.).

Sijų vežimėlio šonai pagaminti su apsauga nuo nukritimo (4 padėtis – 1 pav.), jei ratas sugestų. Jie taip pat turi apsaugą nuo užkilimo (5 padėtis – 1 pav.), kad ratų jungės ir vežimėlis negalėtų užkilti ant sijos flanšo. Apsauga nuo nukritimo taip pat veikia kaip apsauga nuo susidūrimo ir gali turėti guminį buferį.

Sijos vežimėlį lengva ir greitai sumontuoti.

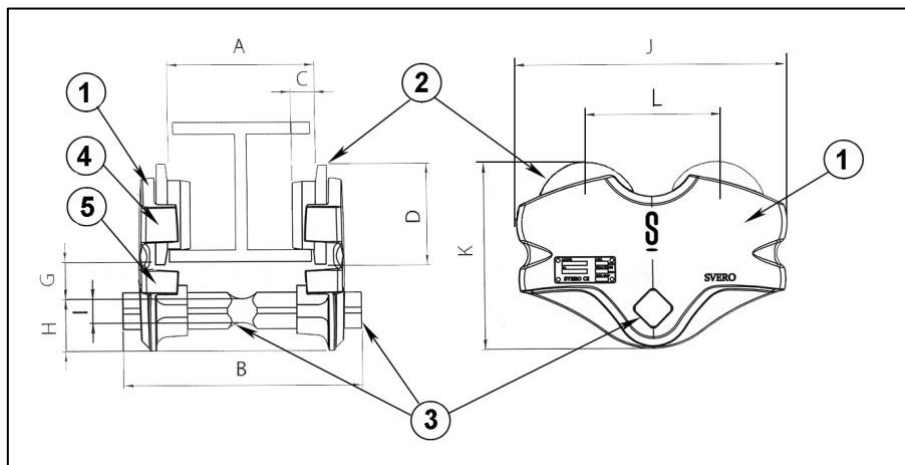

1 pav. Modelio 23 matmenų schema

Modelio 23 techniniai duomenys (1 pav.)

Modelis	2312	2314
Maksimali apkrova kg	500	1000
Min. kreivės spindulys m	1,25	1,25
Svoris kg	4.3	4.5
Matmuo A mm	80–180	80–180
Matmuo B mm	240	240
Matmuo C mm	24	24
Matmuo D mm	102	102
Matmuo G mm	37	37
Matmuo H mm	52,3	52,3
Matmuo I mm	19	24
Matmuo J mm	273	273
Matmuo K mm	188	188
Matmuo L mm	130	130

Išsamus aprašymas (1 pav.)

Padėtis	Aprašymas	Dalies Nr. *)
1	Šoninė plokštė	2314331
2	Ratas su rutuliniais guoliais	2314116
3	Pakabinimo varžtas, skirtas 500 kg	2312114
3	Pakabinimo varžtas, skirtas 1000 kg	2314114
4	Apsauga nuo nukritimo	
5	Apsauga nuo užkilimo	

*) Dalies Nr. tiekiamas kaip atsarginė dalis.

Montavimas

I formos sija, ant kurios kabinamas sijų vežimėlis, neturi pakryoti daugiau kaip 0,3 % bet kuria kryptimi, o apatinis flanšas (važiuojamoji dalis) turi būti švarus ir be kliūčių. Abiejuose sijos galuose turi būti galinis stabdiklis.

Pakabinimo varžtas turi nuožulnumo, todėl abu jo galai į sijų vežimėlio šonus telpa tik vienu būdu. (Mažos įdubos, matomos pakabinimo varžto nuožulniuose paviršiuose, skirtos fiksuoti atstumą tarp sijų vežimėlio pusių stabdymo varžtais.) Ratai taip pat turi atitikti I formos sijos flanšo plotį.



2 pav. Pakabinimo varžtas įkištas į vieną pusę



3 pav. Laisvai surinktas sijų vežimėlis

Įkiškite vieną pakabinimo varžto galą į vieną iš šoninių plokštelių (2 pav.).

Įkiškite kitą pakabinimo varžto galą į kitą vežimėlio pusę (3 pav.). Užkelkite laisvai surinktą sijų vežimėlį ant I sijos ir įsitinkinkite, kad vienas šoninis ratas remiasi į vieną I sijos flanšo pusę. Sijų vežimėlio šonus pastumkite taip, kad visi ratai remtųsi į apatinį I formos sijos flanšą.

Sulygiuokite kraštus taip, kad pakabinimo varžto žemyn nukreipta dalis būtų per vidurį po sija. Atstumas tarp sijų vežimėlio ratų flanšų ir apatinio I formos sijos flanšo kiekvienoje pusėje turi būti 1–1,5 mm.

Laisvai įsukite stabdymo varžtą vežimėlio apačioje ir pajuskite, kad jis patenka į pakabinimo varžto įdubą (4 pav.).

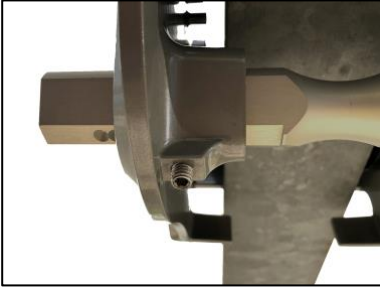

4 pav. Stabdymo varžtas į įdubos



5 pav. Tvirtai priveržti stabdiklio varžtai

Kai sijos vežimėlio ratas bus tinkamu atstumu nuo sijos flanšo, atsargiai įsukite kitą stabdiklio varžtą ir, kai jis pateks į tinkamą skylę, patikrinkite tarpą iki sijos flanšo. Pakabinimo varžto žemyn nukreipta dalis turi būti kuo arčiau I formos sijos vidurio (5 pav). Tinkamoje padėtyje stipriai priveržkite stabdymo varžtus šešiakampiu raktu. Jie gamykloje paruošti naudojant fiksavimo medžiagą, kad neatsilaisvintų.

Taip pat vežimėlį galima pakabinti viename I sijos gale, prieš galiniam stabdikliui esant savo vietoje.

Patikrinkite, ar vežimėlis lengvai ir laisvai rieda ant sijos ir ar viskas atrodo gerai. Tada kėlimo įtaisas pakabinamas ant sijų vežimėlio.

Sijos vežimėlis (23G **)

turi pavara su rankine grandine vienoje pusėje (6 pav.).

Standartiškai grandininė pavara turi 3 x 14,5 mm rankinę grandinę 3 m darbiniam aukščiui. Rankinės grandinės dalies numeris yra 9020103.

Ratų su rutuliniais guoliais dalies numeris yra 2314116G.

***) Papildomas žymėjimas „G“ reiškia „Pavara“ = krumpliaratis.



6 pav. Sijos vežimėlis 23G su rankine grandinės pavara

Saugos instrukcijos

- Patikrinkite, ar I formos sija turi pakankamą laikomąją galią, yra patikimai pritvirtinta ir turi galinius stabdiklius.
- Prieš naudodami patikrinkite, kaip veikia sijų vežimėlis.
- Neapkraukite daugiau nei maksimali apkrova.
- Įsitinkinkite, kad po pakeltais kroviniais nėra žmonių!
- Su sijų vežimėliu elkitės atsargiai. Nestumkite vežimėlio dideliu greičiu išilgai sijos.

- Sijų vežimėlis su kėlimo įtaisu gali nuolat kabėti ant I formos sijos.
- Nepalikite pakabinto krovinio kėlimo įrenginyje be priežiūros.
- Sijų vežimėlio negalima naudoti žmonėms kelti ar vežti.
- Reguliariai tikrinkite sumontavimą.

Reguliari stebėseną

Reguliarią stebėseną paprastai kasmet vykdo kompetentinga institucija. Prireikus (pvz., dažnai naudojant kėlimo įtaisą) tikrinama dažniau. Patartina vienu metu patikrinti sijų vežimėlių ir kėlimo įtaisą. Jei vienas iš ratų neveikia lengvai arba yra pažeistas, vežimėlis turi būti suremontuotas arba pakeistas. Jei sijos vežimėlis buvo perkrautas, gali reikėti pasirinkti kitą vežimėlių su didesne maksimalia apkrova.

Taisymas

Sugadintas dalis keiskite tik originaliomis SVERO atsarginėmis dalimis. Atsarginės dalys yra 1, 2 ir 3 elementai pirmiau pateiktame brėžinyje (1 pav.), taip pat ir pavaros detalės. Užsisakykite per pardavėją.

Atitikties deklaracija

SVERO LIFTING AB
Momarken 19, 556 52 Jönköping,

pareiškia, kad pirmiau nurodyti SVERO sijos vežimėliai 23 ir 23 G yra pagaminti pagal EB mašinų direktyvą 2006/42/EB.



Håkan Magnusson

(Generalinis direktorius ir įgaliotieji parengti techninę dokumentaciją)