

# Lyftprodukter



SNABB/SPAKLYFTBLOCK  
BLOCKVAGNAR  
BALKKLÄMMOR  
DOMKRAFTER



# SVERO

## SNABB & SPAKLYFTBLOCK

- Kompakt och lätt konstruktion enligt EN standard 13157
- Pulverlackerat blockhus av stålplåt ger bra rostskydd
- Säker och väl skyddad automatisk lasttryckbroms
- Dubbla lager på kättingkotan ger perfekt balans och mjuk gång
- Last- och manöverhöjd anpassas efter önskemål
- Överlastskydd valbart på kapaciteter från 500 kg till 20 ton
- Spaklyftblock med kort handtag, fördel i trånga utrymmen
- Test- och CE-certifikat samt manual

Modell Snabblyftblock	WLL kg	Lyfthöjd (standard)	Lastkätting Ø mm	Min krokått mm	Kättingparter	Vikt kg
1411AL (aluminium)	250	3,0	3,2 X 9	280	1	3,5
1412AL (aluminium)	500	3,0	4,3 x 12	330	1	5,0
1411	250	3,0	4 X 12	280	1	6,4
1412	500	3,0	5 x 15	330	1	8,9
1414	1000	3,0	6,3 x 19	360	1	12,0
1416	2000	3,0	8 x 24	470	1	19,5
1417	3000	3,0	10 x 30	560	1	29,4
1419	5000	3,0	9 x 27	690	2	36,6
1423	10 000	3,0	10 x 30	810	3	64,1
1427	20 000	3,0	9 x 27	1060	8	182,0

Modell Spaklyftblock	WLL kg	Lyfthöjd (standard)	Lastkätting Ø mm	Min krokått mm	Kättingparter	Vikt kg
1511AL (aluminium)	250	1,5	3,2 x 9	250	1	1,55
1512AL (aluminium)	500	1,5	4,3 x 12	250	1	2,55
1511	250	1,0	4 x 12	235	1	2,2
1512	500	1,5	5 x 15	310	1	5,3
1514	1000	1,5	6 x 18	340	1	8,0
1515	1500	1,5	7,1 x 21,2	400	1	11,1
1517	3000	1,5	10 x 28	520	1	20,5
1520	6000	1,5	10 x 28	640	2	29,5
1522	9000	1,5	10 x 28	690	3	49,0



1427



1522



1412AL

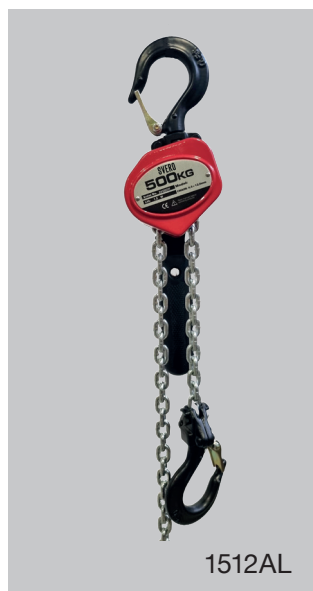

1512AL



1412

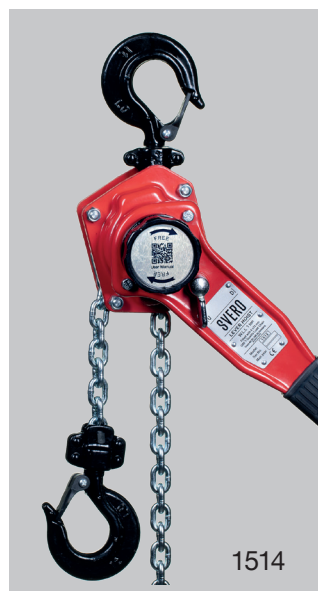

1514

# BLOCKVAGNAR

- Kan kombineras med de flesta lyftblock och telfrar
- Passar på de flesta balkar
- Kompakt 3-delad alt. 5-delad konstruktion större modeller
- Pulverlackerade sidor i stål eller aluminium alternativt rostfritt
- Kullgrade hjul
- Ställbar bärbygel, vänster- och högergångad för smidigt montage
- Drivna vagnar kan fås med anpassad kättinglängd, 3 m standard
- Test- och CE-certifikat samt manual



20143A

Modell Blockvagnar - standard	WLL kg	Balkbredd mm	Min Kurvradie m	Vikt kg
20123A	500	46-160	1,0	6,0
20124A	500	161-280	1,0	6,4
20133A	800	46-160	1,0	6,4
20143A	1000	50-150	1,25	9,4
20144A	1000	161-280	1,25	10,7
20153A	1600	50-160	1,25	9,4
20163A	2000	64-180	1,8	19,0
20164A	2000	181-300	1,8	21,0
20173A	3000	74-180	2,2	31,5
20174A	3000	191-300	2,2	34,0
20175A	3200	74-180	2,2	31,5
20193A	5000	82-180	2,5	55,0
20194A	5000	181-300	2,5	58,0
20203A	6300	82-180	2,5	55,0
20205A	7000	180-240	2,5	88,0
20234A	10 000	220-300	3,0	95,0
3223A	10 000	220-300	3,5	120,0
20123E (med öga)	500	76-210	1,0	6,6
20143E (med öga)	1000	85-215	1,25	10,3
20163E (med öga)	2000	114-220	1,8	21,5
20173E (med öga)	3000	127-253	2,2	33,0
20193E (med öga)	5000	150-265	2,5	57,5
20123AS (rostfri)	500	46-160	1,0	6,3
20143AS (rostfri)	1000	50-150	1,25	10,0
20163AS (rostfri)	2000	64-180	1,8	21,2
20173AS (rostfri)	3000	74-180	2,2	32,0
2312 (aluminium)	500	80-180	1,25	4,9
2314 (aluminium)	1000	80-180	1,25	5,1



20143E



20143AS



2314

Modell Blockvagnar - drivna	WLL kg	Balkbredd mm	Min Kurvradie m	Vikt kg
21123A	500	50-160	1,25	14,3
21124A	500	161-280	1,25	15,5
21143A	1000	50-160	1,25	14,3
21144A	1000	161-280	1,25	15,5
21163A	2000	64-180	1,8	25,3
21164A	2000	181-300	1,8	27,4
21173A	3000	74-180	2,2	38,2
21174A	3000	181-300	2,2	41,2
21193A	5000	82-180	2,5	56,7
21194A	5000	181-300	2,5	60,4
21234A	10 000	220-300	3,0	98,0
21274A	20 000	220-300	3,50	208,0
3423A	10 000	220-300	3,50	120,0

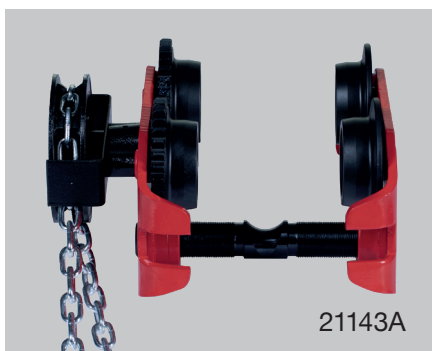
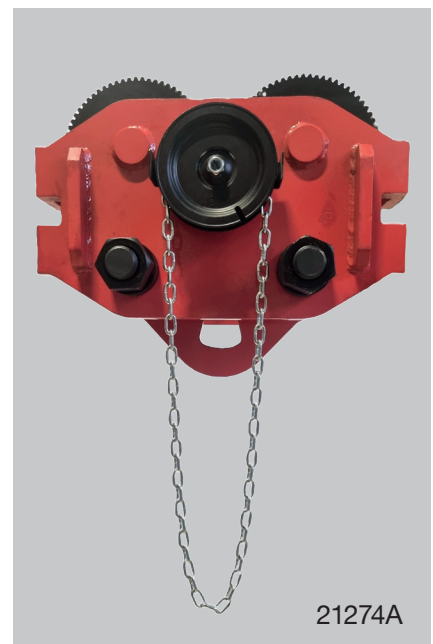

## BLOCKVAGNAR/BALKSTOPP

- Klarar ner till 300 mm kurvradie
- Axel som fästpunkt för block och teltrar
- Steglöst ställbar för balkbredd
- Snabbt montage med handtag
- Stopp eller begränsning för H-balksprofiler
- Test- och CE-certifikat samt manual

Modell Blockvagnar	WLL kg	Balkbredd mm	Min Kurvradie m	Vikt kg
24123A	500	50-160	0,3	5,0
25123A (ställbar)	500	70-200	1,0	8,0
25143A (ställbar)	1000	80-200	1,25	11,0
2830 (Balkstopp)	10 000	90-300	-	2,3

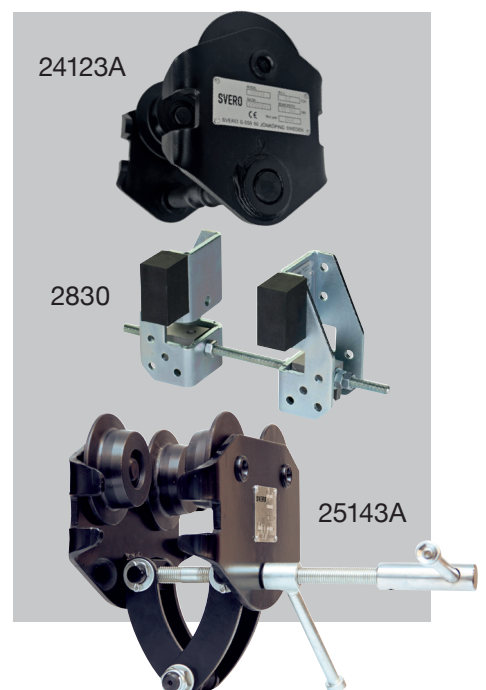

## BLOCKVAGNAR - Smart Hoist

**SVERO**

- Extremt låg vikt och bygghöjd
- Unik kvadratisk bärbygel och snabbblåsfästen för snabbt montage
- Pulverlackerade sidor och kåpor i aluminium
- Gnistfria, glasfiberförstärkta och kullagrade plasthjul
- Kan beställas med anpassad lyfthöjd, 3 m standard
- Specialanpassad väska som tillbehör
- Test- och CE-certifikat samt manual

Modell Blockvagnar	WLL kg	Balkbredd mm	Min Kurvradie m	Vikt kg
2212 (aluminium)	500	110-180	1,25	10,1
2214 (aluminium)	1000	110-180	1,25	11,3



## BLOCKVAGNAR - med integrerade lyftblock

- Extremt lågbyggd blockvagn
- Robust och kraftig konstruktion
- Låsbar i parkeringsläge (modell 26)
- Integrerat lyftblock
- Kan beställas med anpassad lyfthöjd, 3 m standard
- Gummistötdämpare
- Ställbar för rätt balkprofil
- Driven vagn (modell 27)
- Driven vagn (tillval modell 26)
- Test- och CE-certifikat samt manual



Modell Blockvagn/Lyftblock	WLL kg	Balkbredd mm	Min Kurvradie m	Vikt kg
2614	1000	74-150	2,5	69,0
2616	2000	82-156	4,0	118,0
2617	3200	103-223	4,5	181,0
2619	5000	119-215	6,0	293,0
2620	6300	119-215	6,0	296,0
2712	500	51-203	0,8	10,0
2714	1000	64-305	0,9	15,0



# BALKKLÄMMOR

# SVERO

- Ställbara med låsning för säker användning
- Används som fästpunkt för lyftblock, telfrar mm
- Låg bygghöjd genom inbyggd bärbygel
- Pulverlackerad stål
- Fast, säkert grepp om balkflänsen, både vertikalt och horisontellt
- Test- och CE-certifikat samt manual

Modell	WLL kg	Balkbredd mm	Vikt kg
5014	1000	80-240	3,5
5016	2000	80-240	4,5
5017	3000	90-330	9,5
5019	5000	90-330	11,0
5023	10 000	90-350	16,0

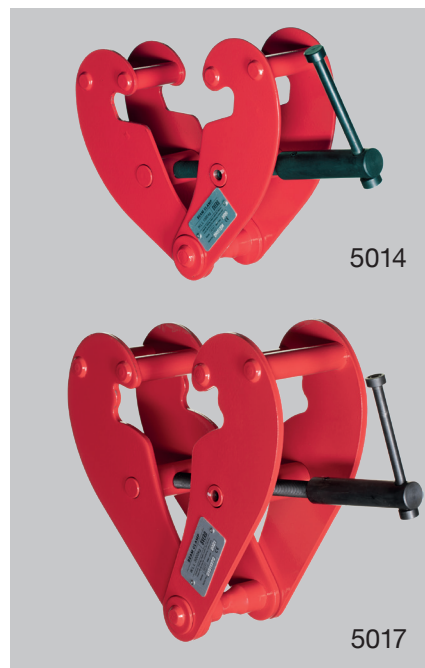

# DOMKRAFTER - mekaniska & hydrauliska

- Lyft kan ske både på topp och klack
- Mekanisk: kuggstångsdriven, fällbart handtag
- Rallardomkraft: stor bottenplatta, handtag med spärrfunktion
- Hydraulisk: hög precision, avtagbart spärrhandtag
- Test- och CE-certifikat samt manual

Modell	WLL kg	Lyfthöjd mm	Vikt kg
1715 (mekanisk)	1500	60-900	3,5
1717 (mekanisk)	3000	70-1080	4,5
1719 (mekanisk)	5000	80-1080	9,5
1723 (mekanisk)	10 000	85-1210	11,0
1715RL (mekanisk)	1500	60-900	3,5
1717RL (mekanisk)	3000	70-1080	4,5
1719RL (mekanisk)	5000	80-1080	9,5
1723RL (mekanisk)	10 000	85-1210	11,0
1819 (hydraulisk)	5000	25-573	25,0
1823 (hydraulisk)	10 000	30-650	35,0
1825 (hydraulisk)	25 000	58-720	109,0



Mer information om våra  
produkter hittar du på  
[svero.com](https://svero.com)



**SVERO**

Momarken 19  
SE-556 50 Jönköping  
SWEDEN  
+46 36 316570  
[www.svero.com](https://www.svero.com)  
[info@svero.com](mailto:info@svero.com)